



**SSLC-2021**

**MATHEMATICS**

**E A S Y**

**R E V I S I O N**

**Concepts with examples**

**GOPIKRISHNAN.VK  
GHS MUDAPPALLUR**

# SSLC 2021 MATHEMATICS CONCEPTS AND FORMULAS

## സമാന്തരശ്രേണികൾ

ഒരു സമാന്തരശ്രേണിയുടെ തുടർച്ചയായ ഏത് രണ്ട് പദങ്ങളുടെയും വ്യത്യാസം തുല്യമായിരിക്കും. അതിനെ ശ്രേണിയുടെ പൊതുവ്യത്യാസം എന്നു പറയുന്നു.  $x_1, x_2, x_3, x_4, x_5 \dots$  എന്നശ്രേണിയുടെ പൊതുവ്യത്യാസം

$$d = x_2 - x_1$$

Eg: 8, 13, 18 . . . . . എന്നശ്രേണിയുടെ പൊതുവ്യത്യാസം  $d = 13 - 8 = 5$

ഒന്നാം പദം  $f$ , പൊതുവ്യത്യാസം  $d$  എങ്കിൽ ശ്രേണി  $f, f+d, f+2d, f+3d, f+4d, \dots$ , എന്നതായിരിക്കും. ഇതിന്റെ  $n$  ആം പദം

$$x_n = f + (n-1)d$$

Eg: 8, 13, 18 . . . . . എന്നശ്രേണിയുടെ 15 ആം പദം എന്ത്?

Ans :  $x_{15} = 8 + (15-1)5 = 8 + 14 \times 5 = 8 + 70 = 78$

ഒരു സമാന്തര ശ്രേണിയുടെ എത് രണ്ട് പദങ്ങളുടേയും വ്യത്യാസം പൊതുവ്യത്യാസത്തിന്റെ ഗുണിതമായിരിക്കും.

$$d = \frac{x_m - x_n}{m - n}$$

Eg: 8, 13, 18 . . . . . എന്ന ശ്രേണിയിലെ പദമാണോ 100?

Ans: അല്ല,  $100 - 8 = 92$  എന്നത് പൊതുവ്യത്യാസത്തിന്റെ ഗുണിതമല്ല

Eg: ഒരു സമാന്തര ശ്രേണിയുടെ 1 ആം പദം 8, 15 ആം പദം 78 എങ്കിൽ പൊതുവ്യത്യാസമെന്ത്?

$$\text{Ans: } d = \frac{78-8}{15-1} = \frac{70}{14} = 5$$

ഒരു സമാന്തരശ്രേണിയുടെ ഏത് പദങ്ങളേയും പൊതുവ്യത്യാസം കൊണ്ട് ഹരിച്ചാൽ ഒരേ ശിഷ്യം ലഭിക്കും.

Eg: 8, 13, 18 . . . . . എന്ന ശ്രേണിയിലെ പദമാണോ 100?

Ans: അല്ല, 100 നെ 5 കൊണ്ട് ഹരിക്കുമ്പോൾ ശിഷ്യം 3 കിട്ടുന്നില്ല.

$x_1, x_2, x_3, x_4, x_5 \dots x_n$  എന്ന ശ്രേണിയിലെ പദങ്ങളുടെ എണ്ണം

$$n = \frac{x_n - x_1}{d} + 1$$

Eg: 8, 13, 18 . . . . . 158 എന്ന ശ്രേണിയിലെ പദങ്ങളുടെ എണ്ണം എന്ത്?

$$\text{Ans: } \frac{158-8}{5} + 1 = 31$$

ഏതൊരു സമാന്തര ശ്രേണിയുടേയും തുടർച്ചയായ 3 പദങ്ങളാണ്  $a, b, c$  എങ്കിൽ രണ്ടാം പദം ഒന്നാം പദത്തിന്റെയും 3 ആം പദത്തിന്റെയും തുകയുടെ പകുതി ആയിരിക്കും.

$$b = \frac{a+c}{2}$$

Ans: 8,  $x$ , 18 സമാന്തര ശ്രേണിയിലെ തുടർച്ചയായ പദങ്ങളെങ്കിൽ  $x$  ന്റെ വിലയെന്ത്?

$$\text{Ans : } x = \frac{18+8}{2} = 13$$

## SSLC 2021 MATHEMATICS CONCEPTS AND FORMULAS

ഒരു സമാന്തര ശ്രേണിയിലെ പദങ്ങളുടെ എണ്ണം ഒറ്റസംഖ്യ ആണെങ്കിൽ മധ്യപദം എന്നത് ആദ്യ , അവസാന പദങ്ങളുടെ തുകയുടെ പകുതി ആയിരിക്കും.

$$m = \frac{x_1 + x_n}{2}$$

Eg: ഒരു സമാന്തര ശ്രേണിയുടെ 1 ആം പദം 8 ,15 ആം പദം 78 എങ്കിൽ 8 ആം പദമെന്ത്?

Ans: മധ്യപദം =  $x_8 = \frac{8+78}{2} = 43$

ഒരു സമാന്തര ശ്രേണിയിലെ പദങ്ങളുടെ എണ്ണം ഒറ്റസംഖ്യ ആണെങ്കിൽ തുക എന്നത് മധ്യപദത്തിന്റെയും(m) എണ്ണത്തിന്റെയും(n) ഗുണനഫലമായിരിക്കും.

$$s = m \times n$$

Eg: ഒരു സമാന്തരശ്രേണിയുടെ 8 ആം പദം 43 ആണ്. ആദ്യ 15 പദങ്ങളുടെ തുകയെന്ത്?

Ans: 8 ആം പദം മധ്യപദമാണ് ,  $s = 43 \times 15 = 645$

ഒരു സമാന്തരശ്രേണിയിലെ പദങ്ങളെ രണ്ടറ്റങ്ങളിൽ നിന്നും ഓരോന്ന് വീതം ക്രമത്തിൽ എടുത്ത് ജോഡികളാക്കിയാൽ അത്തരം എല്ലാ ജോഡികളുടേയും തുക തുല്യമായിരിക്കും.

ഉദാഹരണത്തിന് 10 പദങ്ങളുണ്ടെങ്കിൽ

$$x_1 + x_{10} = x_2 + x_9 = x_3 + x_8 = x_4 + x_7 = x_5 + x_6$$

Eg: ഒരു സമാന്തരശ്രേണിയുടെ 4 ,11 സ്ഥാനങ്ങളിലെ പദങ്ങളുടെ തുക 100 എങ്കിൽ 7, 8 പദങ്ങളുടെ തുക ?

Ans:  $x_4 + x_{11} = x_7 + x_8 = 100$

n പദങ്ങളുള്ള സമാന്തര ശ്രേണിയിലെ പദങ്ങളുടെ തുക എന്നത് അറ്റങ്ങളിലുള്ള പദങ്ങളുടെ തുകയെ ആകെ എണ്ണത്തിന്റെ പകുതി കൊണ്ട് ഗുണിച്ചതായിരിക്കും.

$$s = \frac{n}{2} \times (x_1 + x_n)$$

Eg: 8 , 13 , 18 . . . . . 78 എന്ന ശ്രേണിയിലെ പദങ്ങളുടെ തുക എന്ത്?

Ans: എണ്ണം =  $\frac{78-8}{5} + 1 = 15$  , തുക =  $\frac{15}{2} (8+78) = 645$

ആദ്യ പദം f , പൊതുവ്യത്യാസം d എന്നിങ്ങനെയുള്ള ഒരു സമാന്തര ശ്രേണിയിലെ ആദ്യ n പദങ്ങളുടെ തുക

$$S_n = \frac{n}{2} (2f + (n-1)d)$$

Eg: 8 , 13 , 18 . . . . . എന്ന സമാന്തരശ്രേണിയിലെ ആദ്യ 15 പദങ്ങളുടെ തുക എന്ത്?

Ans: തുക =  $\frac{15}{2} (16 + 14 \times 5) = 645$

ഒരു സമാന്തരശ്രേണിയുടെ n ആം പദത്തെ അതിന്റെ ബീജഗണിതരൂപമെന്ന് പറയുന്നു. ആദ്യപദം f , പൊതുവ്യത്യാസം d വിതമുള്ള ശ്രേണിയുടെ ബീജഗണിതരൂപം = ആം പദം =

$$x_n = f + (n-1)d$$

Eg: 8 , 13 , 18 . . . . . എന്നശ്രേണിയുടെ ബീജഗണിതരൂപംഎന്ത്?

Ans:  $8 + (n-1)5 = 8 + 5n - 5 = 5n + 3$



# SSLC 2021 MATHEMATICS CONCEPTS AND FORMULAS

## വൃത്തങ്ങൾ - തൊടുവരകൾ

ഒരു ചാപത്തിന്റേയും അതിന്റെ ശിഷ്യചാപത്തിന്റേയും (മറുചാപത്തിന്റേയും) കേന്ദ്രകോണുകളുടെ തുക  $360^\circ$  ആയിരിക്കും.

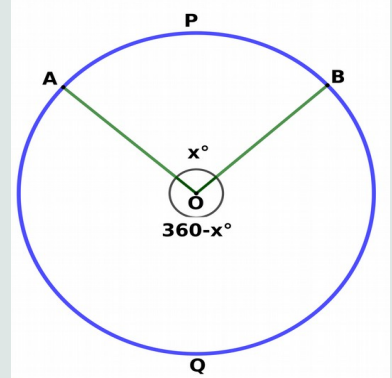

**Eg:** ചിത്രത്തിൽ ചാപം APB യുടെ കേന്ദ്രകോൺ  $80^\circ$  എങ്കിൽ ചാപം AQB യുടെ കേന്ദ്രകോണെത്ര?

**Ans :**  $360 - 80 = 280^\circ$

ഒരു അർദ്ധവൃത്തത്തിലെ കോൺ മട്ടകോൺ ആയിരിക്കും.  $\angle ACB = 90^\circ$

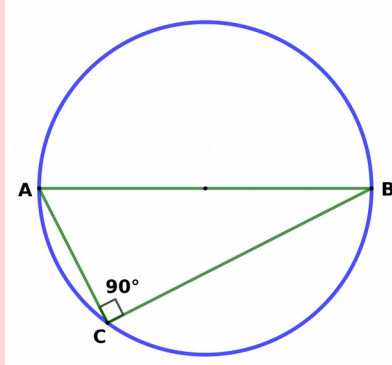

**Eg:** ഒരു വൃത്തത്തിന്റെ വ്യാസമാണ് AB. C വൃത്തത്തിലെ ഒരു ബിന്ദുവാണ്.  $\angle ABC = 28^\circ$  എങ്കിൽ  $\angle BAC$  ന്റെ അളവെന്ത്?

**Ans:**  $\angle C = 90^\circ$ ,  $\angle BAC = 180 - (90+28) = 52^\circ$

ഒരു വൃത്തത്തിലെ ഒരു ചാപത്തിൽ ഉൾക്കൊള്ളിച്ചിരിക്കുന്ന കോണുകൾക്കെല്ലാം തുല്യ അളവാണ്.  $\angle ABD = \angle ACD$

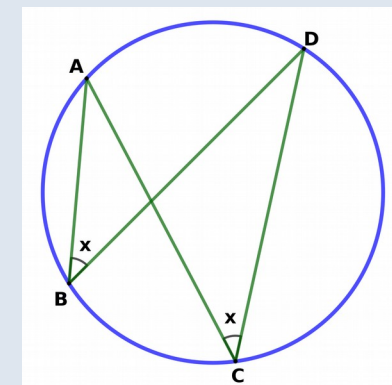

**Eg:** ചിത്രത്തിൽ  $\angle BAC = 25^\circ$  എങ്കിൽ  $\angle BDC$  യുടെ അളവെന്ത്?

**Ans:**  $\angle BAC = \angle BDC = 25^\circ$

ഒരു ത്രികോണത്തിന്റെ ഒരു വശം വ്യാസമായി വൃത്തം വരഞ്ഞാൽ അത് എതിർ ശീർഷത്തിലൂടെ കടന്നുപോകുന്നമെങ്കിൽ ആ കോണളവ്  $90^\circ$  ആയിരിക്കണം.  $90^\circ$  യിൽ താഴെ ആണെങ്കിൽ ആ ശീർഷം വൃത്തത്തിന് വെളിയിൽ ആയിപ്പോകും.  $90^\circ$  യിൽ കൂടുതലാണ് എങ്കിൽ ആ ശീർഷം വൃത്തത്തിനകത്ത് ആയിപ്പോകും.

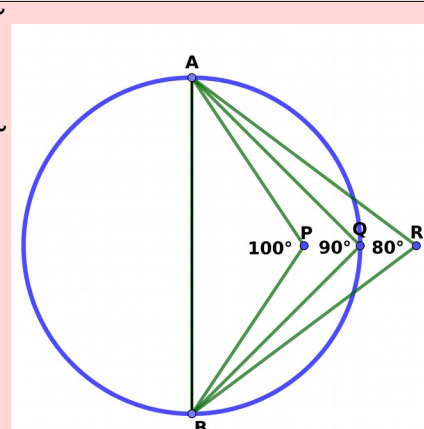

**Eg:** ത്രികോണം ABC യിൽ  $\angle B = 32^\circ$ ,  $\angle C = 40^\circ$ . ഏത് വശം വ്യാസമായി വൃത്തം വരച്ചാൽ എതിർ ശീർഷം വൃത്തത്തിനകതാകും?

**Ans:**  $\angle A = 108^\circ$ . ആയതിനാൽ BC വ്യാസമായി വരക്കണം



## SSLC 2021 MATHEMATICS CONCEPTS AND FORMULAS

വൃത്തത്തിലെ ഒരു ചാപം അതിന്റെ കേന്ദ്രത്തിലുണ്ടാക്കുന്ന കോണിന്റെ പകുതിയായിരിക്കും ശീഷ്യചാപത്തിൽ(മറുചാപത്തിൽ) ഉണ്ടാക്കുന്നത്.

$$\angle AQB = \frac{1}{2} \angle AOB$$

Eg:  $\angle AQB = 42^\circ$  ആണെങ്കിൽ  $\angle AOB$  യുടെ അളവ് എന്തായിരിക്കും?

Ans:  $\angle AOB = 2 \times 42 = 84^\circ$

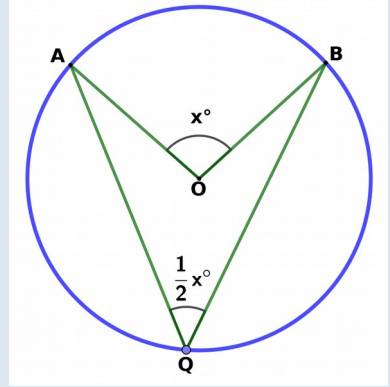

ഒരു ചാപത്തിലേയും അതിന്റെ ശീഷ്യചാപത്തിലേയും കോണുകളുടെ തുക  $180^\circ$  ആയിരിക്കും. (ഒരു ചക്രിയചതുർഭുജത്തിന്റെ എതിർകോണുകളുടെ തുക  $180^\circ$  ആയിരിക്കും.)

Eg: ഒരു ചക്രിയചതുർഭുജം ABCD യിൽ  $\angle A = 57^\circ$ ,  $\angle B = 104^\circ$  എങ്കിൽ  $\angle C$ ,  $\angle D$  എന്നിവയുടെ അളവുകൾ എന്ത്?

Ans:  $\angle C = 180 - 57 = 123^\circ$ ,  $\angle D = 180 - 104 = 76^\circ$

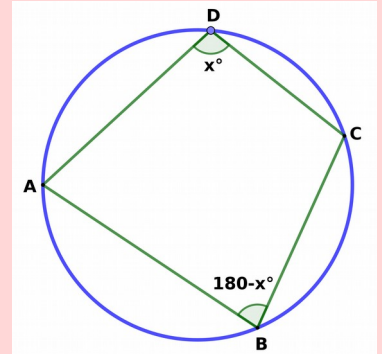

ഒരു ചതുർഭുജത്തിന്റെ മൂന്ന് ശീർഷങ്ങളിലൂടെ വരച്ച ചതുർഭുജം നാലാമത്തെ ശീർഷത്തിലൂടെ കടന്നുപോകണമെങ്കിൽ ആ ശീർഷത്തിലേയും അതിന്റെ എതിർ ശീർഷത്തിലേയും കോണുകളുടെ തുക  $180^\circ$  ആയിരിക്കണം. തുക  $180^\circ$  യിൽ താഴെ ആണെങ്കിൽ ആ ശീർഷം വൃത്തത്തിന് വെളിയിൽ ആകും. തുക  $180^\circ$  യിൽ കൂടുതൽ ആണെങ്കിൽ അത് വൃത്തത്തിന് ഉള്ളിൽ ആകും.

Eg: ചതുർഭുജം ABCD യിൽ  $\angle A = 100^\circ$ ,  $\angle B = 80^\circ$ ,  $\angle C = 50^\circ$ . A, B, C എന്നിവയിലൂടെ കടന്ന് പോകുന്ന വൃത്തം വരച്ചാൽ യുടെ D സ്ഥാനം എവിടെയായിരിക്കും?

Ans:  $\angle D = 360 - 230 = 130^\circ$ .  $\angle B + \angle D = 210^\circ$ .  $180^\circ$  ൽ കൂടുതലായതിനാൽ D വൃത്തത്തിനുള്ളിൽ

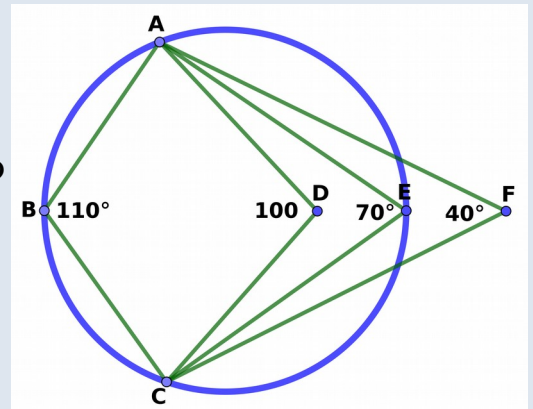

ഒരു വൃത്തത്തിലെ രണ്ട് ഞാണുകൾ പരസ്പരം മുറിച്ചു കടന്നുപോകുകയാണെങ്കിൽ, ഒരോന്നിന്റേയും മുറിഞ്ഞ ഭാഗങ്ങളുടെ ഗുണനഫലങ്ങൾ തുല്യമായിരിക്കും.  $PA \times PB = PC \times PD$

Eg: ഒരു വൃത്തത്തിലെ ഞാണുകൾ AB, CD എന്നിവ P യിൽ ഖണ്ടിക്കുന്നു.  $AB = 35\text{cm}$ ,  $PA = 20\text{cm}$ ,  $PD = 60$  എങ്കിൽ PC യുടെ നീളമെത്ര?

Ans:  $PB = 35 - 20 = 15$ .  $20 \times 15 = PC \times 60$ .  $PC = 5\text{cm}$

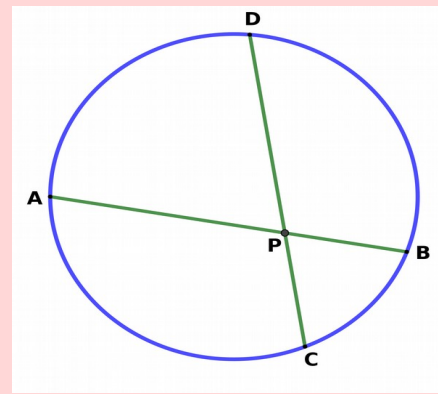

## SSLC 2021 MATHEMATICS CONCEPTS AND FORMULAS

ഒരു അർദ്ധവൃത്തത്തിന്റെ AB വ്യാസമാണ്. AB ക്ക് ലംബമാണ് PC എങ്കിൽ  $PA \times PB = PC^2$

**Eg:**  $PA = 18\text{cm}$  ,  $PB = 8\text{cm}$  എങ്കിൽ PC യുടെ നീളമെത്ര?

**Ans:**  $18 \times 8 = PC^2$  ,  $PC = \sqrt{144} = 12\text{cm}$

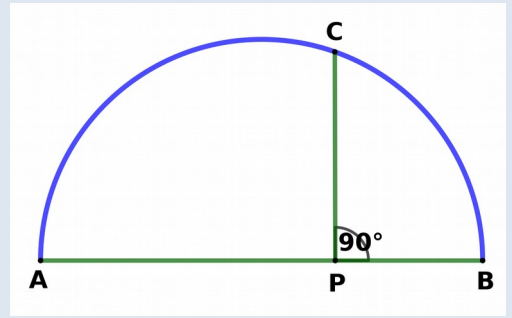

ഒരു വൃത്തത്തിലെ രണ്ട് ഞാണുകൾ AB , CD എന്നിവ വെളിയിൽ വച്ച് P എന്ന ബിന്ദുവിൽ കൂട്ടിമുട്ടുന്നു. എങ്കിൽ  $PA \times PB = PC \times PD$ .

**Eg:**  $PA = 8\text{cm}$  ,  $AB = 12\text{cm}$  ,  $PC = 10$  എങ്കിൽ , CD യുടെ നീളമെത്ര?

**Ans:**  $8 \times (8+12) = 10 \times PD$  .  $PD = 16$  ,  $CD = 16-10 = 6\text{cm}$ .

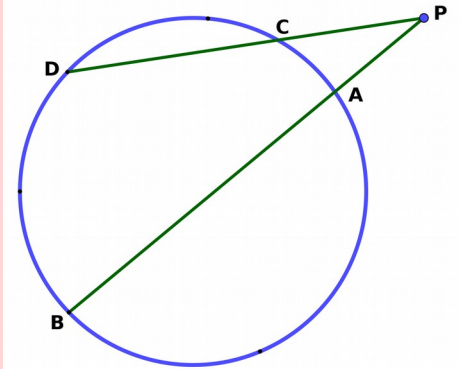

### തൊടുവരകൾ

ഒരു വൃത്തത്തെ ഒരു ബിന്ദുവിൽ തൊടുകൊണ്ട് പൊകുന്ന വരകളെ തൊടുവരകൾ എന്ന് പറയുന്നു.

വൃത്തത്തിന് മുകളിലെ ബിന്ദുവിലൂടെ ഒരു തൊടുവരയും , പുറത്തുനിന്നുള്ള ബിന്ദുവിൽനിന്നാണെങ്കിൽ രണ്ട് തൊടുവരയും വരക്കാം

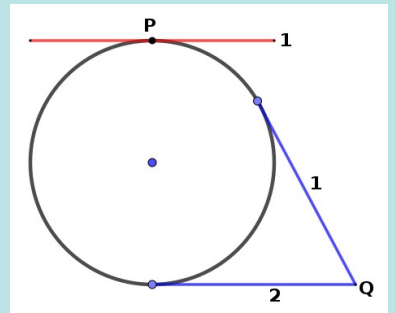

a) ഒരു വൃത്തത്തിലെ ഒരു ബിന്ദുവിൽ വരക്കുന്ന തൊടുവരയും , ആ ബിന്ദുവിലൂടെയുള്ള ആരവും പരസ്പരം ലംബമായിരിക്കും.

$\angle OAP = \angle OBP = 90^\circ$

b) ഒരു വൃത്തത്തിന് വെളിയിലെ ബിന്ദുവിൽ നിന്ന് അതിലേക്ക് വരക്കുന്ന 2 തൊടുവരകൾക്കും ഒരേ നീളമായിരിക്കും.  $PA = PB$

c) തൊടുവരകൾക്ക് ഇടയിലുള്ള കോണം ആരങ്ങൾക്കിടയിലുള്ള കോണം , അനുപൂരകമായിരിക്കും(തുക 180)

$\angle AOB + \angle APB = 180^\circ$

d)  $\angle PAOB$  ഒരു ചക്രിയ ചതുർഭുജമായിരിക്കും

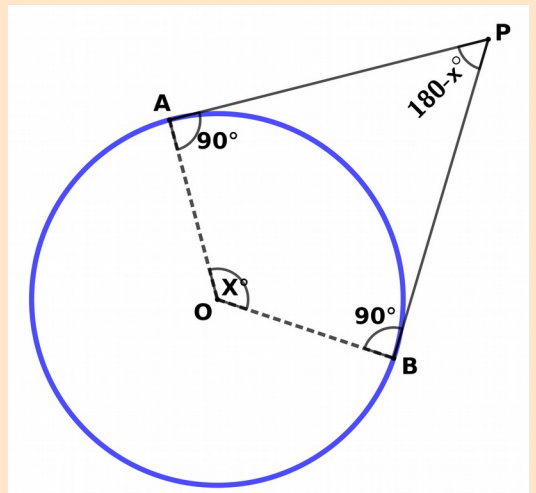

## SSLC 2021 MATHEMATICS CONCEPTS AND FORMULAS

**Eg:** മുകളിലെ ചിത്രത്തിൽ  $PA = 4\text{cm}$  ,  $AO = 3\text{cm}$  , എങ്കിൽ  $PB$  യുടെ നീളമെത്ര ?  $\angle APB = 40^\circ$   
 എങ്കിൽ  $\angle AOB$  യുടെ അളവെത്ര ? .  $OP$  യുടെ നീളമെത്ര ?

**Ans :**  $PB = PA = 4\text{cm}$  ,  
 $\angle AOB = 180 - 40 = 140^\circ$  ,  
 $AOP$  മട്ടത്രികോണമായതിനാൽ പൈതഗോറസ് സിദ്ധാന്തപ്രകാരം ,  $OP = 5\text{cm}$

ഒരു വൃത്തത്തിലെ 4 ബിന്ദുക്കളിൽക്കൂടി തൊട്ടുവരകൾ വരച്ചുണ്ടാക്കുന്ന ചതുർഭുജത്തിന്റെ എതിർ വശങ്ങളുടെ തുകകൾ തുല്യമായിരിക്കും.

$AB + CD = AD + BC$

**Eg:** ചിത്രത്തിൽ  $AP = 5\text{cm}$  ,  $BQ = 6\text{cm}$  ,  $CR = 4\text{cm}$  ,  $DS = 3\text{cm}$  , എങ്കിൽ  $ABCD$  യുടെ ചുറ്റളവെന്ത്?

**Ans:**  $30\text{cm}$  ,  
 (തൊട്ടുവരകൾ തുല്യം ,  $AP=AS$  ,  $BQ=BP$  ,  $CQ=CR$  ,  $DR=DS$  )

**Eg:** ഒരു ചതുർഭുജം  $ABCD$  ൽ ,  $AB = 10\text{cm}$  ,  $BC = 12\text{cm}$  ,  $CD = 13\text{cm}$  ,  $AD = 11\text{cm}$ . അതിന്റെ വശങ്ങളെ സ്പർശിച്ചുകൊണ്ടുള്ള വൃത്തം സാധ്യമാണോ?

**Ans :** സാധ്യമാണ് ,  $AB + CD = 23\text{cm}$  ,  $BC + AD = 23\text{cm}$  .

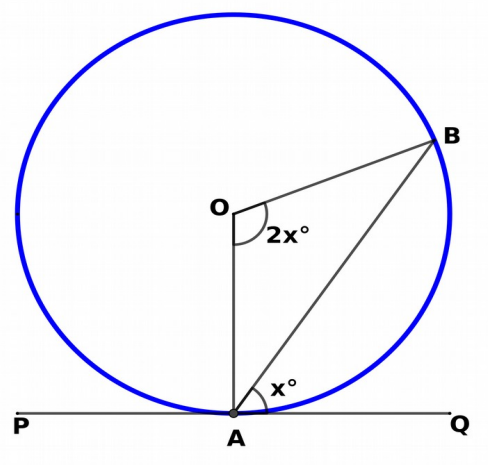
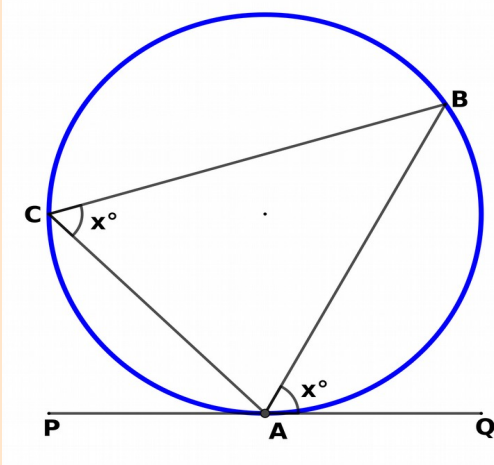
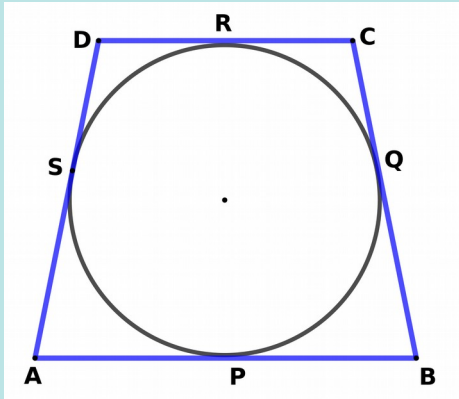

ഒരു വൃത്തത്തിലെ ഒരു ബിന്ദുവിലൂടെയുള്ള ഞാണം , തൊട്ടുവരയും തമ്മിൽ ഒരു ഭാഗത്തുള്ള കോണളവ് , ഞാണിന്റെ മറുവശത്തെ ചാപത്തിലുള്ള കോണളവിനു തുല്യമാണ്.

മാത്രമല്ല , ഇത് ഞാണിന്റെ കേന്ദ്രകോണിന്റെ പകുതിയുമാണ്

$\angle BAQ = \angle BCA$  ,  $\angle BAQ = \frac{1}{2}\angle BOA$

**Eg:** ചിത്രത്തിൽ  $\angle PAC = 40^\circ$  ,  $\angle QAB = 50^\circ$  എങ്കിൽ  $\angle B$  ,  $\angle C$  എന്നിവയുടെ അളവെന്ത്? ഞാണിന്റെ കേന്ദ്രകോണെത്ര?

**Ans:**  $\angle B = \angle PAC = 40^\circ$  ,  $\angle C = \angle QAB = 50^\circ$  ,  $\angle AOB = 2 \times \angle QAB = 100^\circ$ .



## SSLC 2021 MATHEMATICS CONCEPTS AND FORMULAS

ഒരു ത്രികോണത്തിന്റെ അന്തർവൃത്തകേന്ദ്രം എന്നത് കോൺ സമഭാജികളുടെ സംഗമബിന്ദുവാണ്. അന്തർവൃത്ത ആരം എന്നത് പരപ്പളവിനെ അർദ്ധ ചുറ്റളവ് കോണ്ട് ഹരിച്ചതാണ് .  $r = A/s$

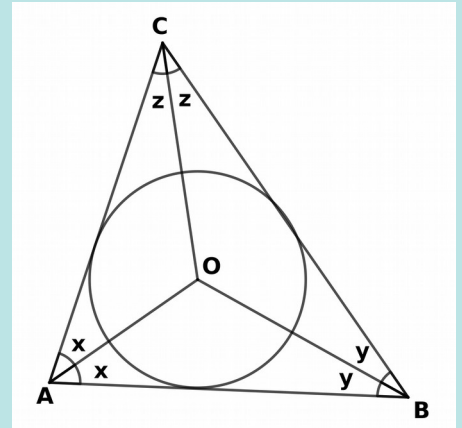

**Eg:** ലംബ വശങ്ങൾ 3 , 4 വിതമുള്ള ഒരു മട്ടത്രികോണത്തിന്റെ അന്തർവൃത്ത ആരം എന്ത്?

**Ans :**  $A = 6\text{cm}^2$ ,  $s = \frac{1}{2}(3+4+5) = 6\text{cm}$  .  $R = 6/6 = 1\text{cm}$

**AB** എന്ന ഞാൺ നിട്ടിയതും , വൃത്തത്തിലെ **C** എന്ന ബിന്ദുവിലൂടെയുള്ള തൊടുവരയും **P** യിൽ കൂട്ടിമുട്ടുന്നു എങ്കിൽ

$$PA \times PB = PC^2$$

**Eg:**  $PA = 4\text{cm}$  ,  $AB = 5\text{cm}$  , യുടെ നിളമെന്ത്?

**Ans:**  $4 \times (4+5) = PC^2$

**PC = 6cm**

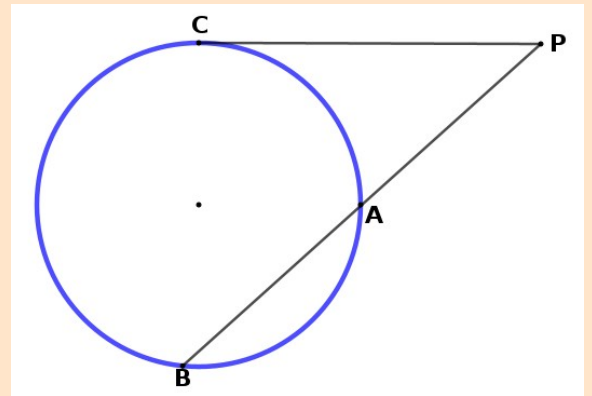

**ജ്യാമിതീയ നിർമ്മിതികൾ : GEOMETRICAL CONSTRUCTIONS : STD 10**

1) കർണ്ണം 7.5cm ഉം ഒരു വശം 3cm ഉം ഉള്ള മട്ടത്രികോണം വരയ്ക്കുക

- a) 7.5cm വര AB വരയ്ക്കുക
- b) AB വ്യാസമായി അർദ്ധവൃത്തം വരയ്ക്കുക
- c) A യിൽ നിന്ന് 3cm ആരത്തിൽ ചാപം വരയ്ക്കുക
- d) AD, BD യോജിപ്പിക്കുക

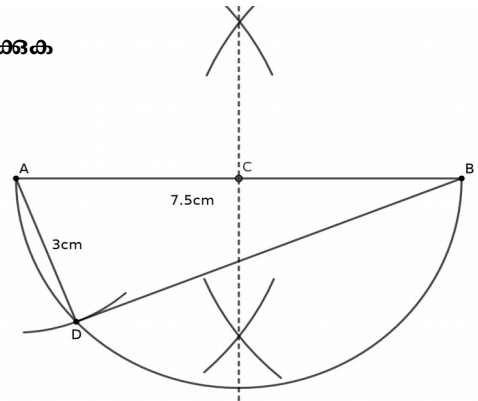

തത്വം അർദ്ധവൃത്തത്തിലെ കോൺ മട്ടകോൺ ആയിരിക്കും  $\angle ADB = 90^\circ$

2)  $15\frac{1}{4}^\circ$  അളവുള്ള ഒരു കോൺ വരയ്ക്കുക.

- a) ഒരു വൃത്തം വരയ്ക്കുക.
- b) കേന്ദ്രത്തിൽ  $61^\circ$  കോണളവിൽ ആരങ്ങൾ AB, AC വരയ്ക്കുക.
- c) AB, D യിലേക്ക് നീട്ടുക
- d) CD യോജിപ്പിക്കുക.
- e) D കേന്ദ്രവും DA ആരവുമായി വൃത്തം വരയ്ക്കുക
- f) AD, F ലേക്ക് നീട്ടുക
- g) EF യോജിപ്പിക്കുക.

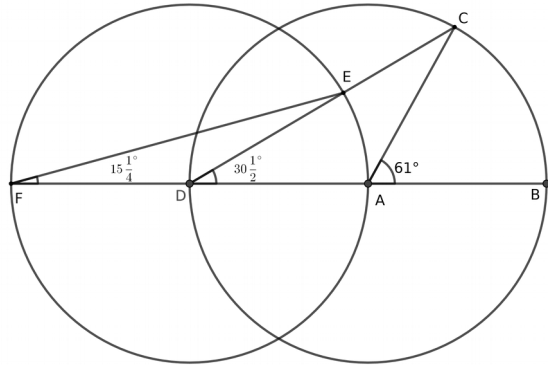

തത്വം ഒരു ചാപത്തിന്റെ കേന്ദ്രകോണിന്റെ പകുതി ആയിരിക്കും അതിന്റെ മറുചാപത്തിലെ കോൺ.  $\angle EFA = \frac{1}{2}\angle CDB = \frac{1}{2}\angle CAB$

3)  $\sqrt{21}$  നീളമുള്ള ഒരു വര വരയ്ക്കുക.  $21\text{cm}^2$  പരപ്പളവുള്ള സമചതുരം വരയ്ക്കുക.

- a)  $7+3 = 10$  cm നീളമുള്ള വര AB വരയ്ക്കുക
- b) AB വ്യാസമായി അർദ്ധവൃത്തം വരയ്ക്കുക
- c) C യിൽ നിന്ന് ലംബം വെച്ച് D യിൽ മുട്ടിക്കുക
- d) CD ഒരു വശമായി സമചതുരം CDFE വരയ്ക്കുക

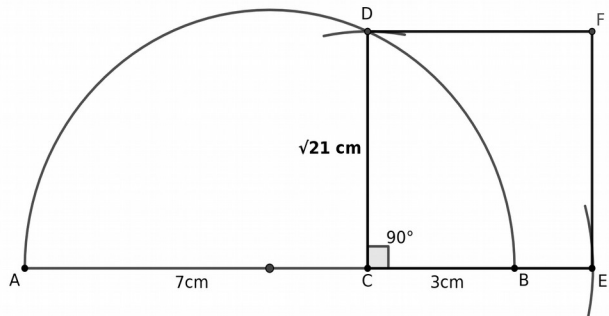

തത്വം ഒരു അർദ്ധവൃത്തത്തിന്റെ വ്യാസമാണ് AB, അതിലെ ഒരു ബിന്ദു P യിലേക്കുള്ള ലംബമാണ് CP എങ്കിൽ  $AP \times PB = PC^2$ .  $AC \times CB = CD^2$

**ജ്യാമിതീയ നിർമ്മിതികൾ : GEOMETRICAL CONSTRUCTIONS : STD 10**

4) വശങ്ങൾ 7cm , 3cm വിതരള ചതുരം വരച്ച് അതേ പരപ്പളവുള്ള സമചതുരം വരക്കുക.

- a) ആവശ്യപ്പെട്ട അളവിൽ ചതുരം വരക്കുക
- b) വീതി BC നീളത്തോട് ചേർത്ത് ചേർത്ത് BD വരക്കുക
- c) AD വ്യാസമായി അർദ്ധവൃത്തം വരക്കുക
- d) B യിൽ നിന്ന് ലംബം വരച്ച് E യിൽ മുട്ടിക്കുക
- e) BE ഒരു വശമായി സമചതുരം BEGF വരക്കുക

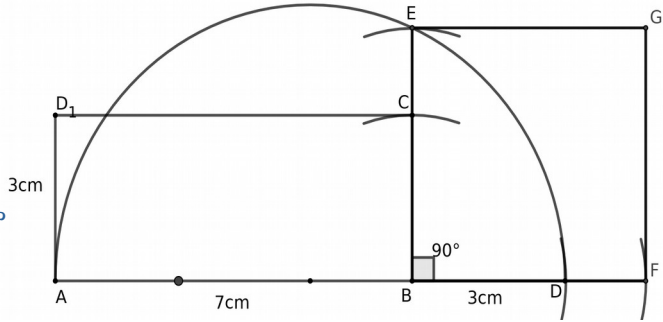

**തത്വം** ഒരു അർദ്ധവൃത്തത്തിന്റെ വ്യാസമാണ് AB, അതിലെ ഒരു ബിന്ദു P യിലേക്കുള്ള ലംബമാണ് CP എങ്കിൽ  $AP \times PB = PC^2$ .  **$AB \times BD = BE^2$**

5) വശങ്ങൾ 6cm , 3cm വിതരള ചതുരം വരച്ച് അതേ പരപ്പളവുള്ളതും എന്നാൽ നീളം 7cm ഉം ഉള്ള ചതുരം വരക്കുക

- a) ആവശ്യപ്പെട്ട അളവിൽ ചതുരം വരക്കുക
- b) വീതി BC നീളത്തോട് ചേർത്ത് നീട്ടി CE വരക്കുക
- c) വീതി താഴേക്ക് 7cm നീട്ടി CF വരക്കുക
- d) DF , EF എന്നിവ യോജിപ്പിക്കുക
- e) DF , EF എന്നിവക്ക് മധ്യലംബം വരച്ച് സന്ധിപ്പിക്കുക
- f) ത്രികോണം DEF ന് പരിവൃത്തം വരക്കുക
- g)  $CG = CH$  വീതിയായും , CF നീളമായും ചതുരം വരക്കുക

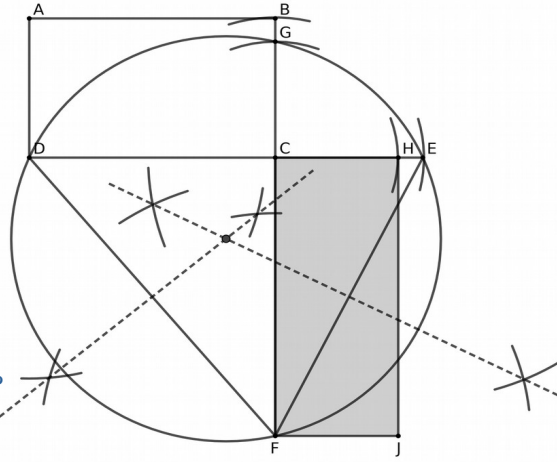

**തത്വം** ഒരു വൃത്തത്തിലെ ഞാണുകൾ AB യും CD യും P യിൽ ഖണ്ടിക്കുന്നുവെങ്കിൽ ,  $PA \times PB = PC \times PD$ .  **$DC \times CE = FC \times CG$**

6) പരപ്പളവ്  $18\text{cm}^2$  ഉള്ള ചതുരം വരച്ച് അതേ പരപ്പളവും , ഒരു വശം 5cm ഉം ഉള്ള ചതുരം വരക്കുക.

- a) ആവശ്യപ്പെട്ട അളവിൽ ചതുരം വരക്കുക
- b) വീതി BC നീളത്തോട് ചേർത്ത് നീട്ടി CF വരക്കുക
- c) വീതി താഴേക്ക് 5cm നീട്ടി CE വരക്കുക
- d) DE , FE എന്നിവ യോജിപ്പിക്കുക
- e) ത്രികോണം DEF ന് പരിവൃത്തം വരക്കുക
- g)  $CG = CH$  നീളമായും CE വീതിയായും ചതുരം വരക്കുക

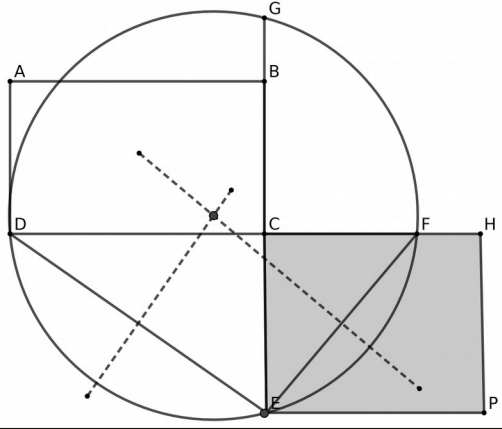

**തത്വം** ഒരു വൃത്തത്തിലെ ഞാണുകൾ AB യും CD യും P യിൽ ഖണ്ടിക്കുന്നുവെങ്കിൽ ,  $AP \times PB = PC \times PD$ .  **$DC \times CF = FC \times CG$**

**ജ്യാമിതീയ നിർമ്മിതികൾ : GEOMETRICAL CONSTRUCTIONS : STD 10**

7) 5 സെ.മി ആരത്തിൽ ഒരു വൃത്തം വരയ്ക്കുക. അതിൽ ശീർഷങ്ങൾ വരത്തക്കവിധം കോണുകൾ  $50^\circ$ ,  $64^\circ$  വിതം ഉള്ള ത്രികോണം വരയ്ക്കുക.

- a) ആവശ്യപ്പെട്ട അളവിൽ വൃത്തം വരയ്ക്കുക.
- b) വേണ്ടതിന്റെ ഇരട്ടി ( $100^\circ$ ,  $128^\circ$ ) കേന്ദ്രകോണുകളെടുത്ത് 3 ആരങ്ങൾ OA, OB, OC വരയ്ക്കുക
- c) ആരാഗ്രങ്ങൾ യോജിപ്പിക്കുക

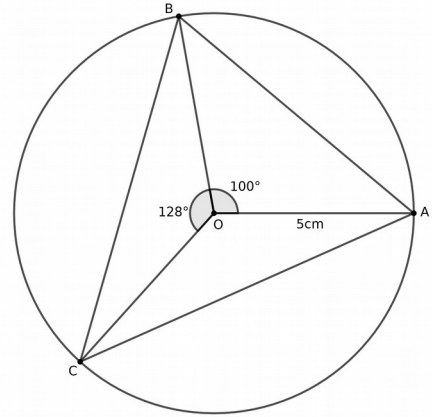

തത്വം ഒരു ചാപത്തിന്റെ കേന്ദ്രകോണിന്റെ പകുതി ആയിരിക്കും അതിന്റെ മറ്റുചാപത്തിലെ കോൺ.  $\angle BCA = \frac{1}{2}\angle BOA$

8) പരിവൃത്ത ആരം 4 സെ.മീറ്ററുള്ള സമളജന്മൂലകോണം വരയ്ക്കുക.

- a) ആവശ്യപ്പെട്ട അളവിൽ വൃത്തം വരയ്ക്കുക.
- b) വേണ്ടതിന്റെ ഇരട്ടി കോണുകളുകളിൽ ( $120^\circ$ ) 3 ആരങ്ങൾ OA, OB, OC വരയ്ക്കുക
- c) ആരാഗ്രങ്ങൾ യോജിപ്പിക്കുക

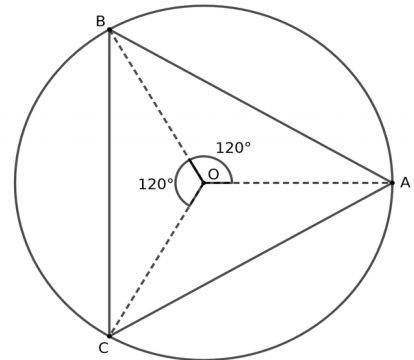

തത്വം ഒരു ചാപത്തിന്റെ കേന്ദ്രകോണിന്റെ പകുതി ആയിരിക്കും അതിന്റെ മറ്റുചാപത്തിലെ കോൺ.  $\angle BCA = \frac{1}{2}\angle BOA$

9) 3 സെ.മി. ആരത്തിൽ ഒരു വൃത്തം വരച്ച് കേന്ദ്രത്തിൽനിന്ന് 7 സെ.മി അകലെ ഒരു ബിന്ദു അടയാളപ്പെടുത്തി അവിടെ നിന്നുള്ള തൊടുവരകൾ വരയ്ക്കുക.

- a) ആവശ്യപ്പെട്ട അളവിൽ വൃത്തം വരയ്ക്കുക.
- b) കേന്ദ്രത്തിൽ നിന്ന് 7 cm അകലെ ഒരു ബിന്ദു അടയാളപ്പെടുത്തുക
- c) OP യോജിപ്പിക്കുക
- d) OP വ്യാസമായി വൃത്തം വരയ്ക്കുക
- e) PA, PB എന്നിവ യോജിപ്പിക്കുക

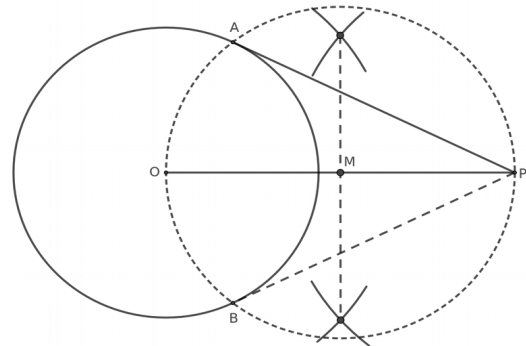

തത്വം AOBP ഒരു ചക്രിയ ചതുർഭുജമാണ്  $\angle AOB + \angle APB = 180^\circ$



**ജ്യാമിതീയ നിർമ്മിതികൾ : GEOMETRICAL CONSTRUCTIONS : STD 10**

**10) 4cm ആരമുള്ള സമഭജ ത്രികോണം വരച്ച് അന്തർവൃത്തം വരക്കുക**

- a) ആവശ്യപ്പെട്ട അളവിൽ ത്രികോണം വരക്കുക.
- b) രണ്ട് കോണുകളുടെ കോൺ സമഭാജി വരച്ച് സന്ധിപ്പിക്കുക.
- c) സംഗമ ബിന്ദു കേന്ദ്രമായി വശങ്ങളെ തൊട്ടുകൊണ്ടുള്ള വൃത്തം വരക്കുക

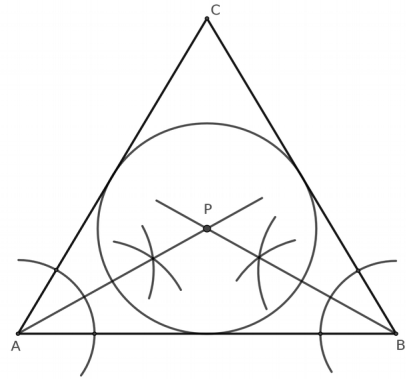

**തത്വം** കോൺ സമഭാജികളുടെ കേന്ദ്രമാണ് അന്തർവൃത്തകേന്ദ്രം. **PA, PB കോൺ സമഭാജികൾ**

**11) അന്തർവൃത്ത ആരം 3cm. കോണുകൾ 60°, 50°**

- വീതം ഉള്ള ത്രികോണം വരക്കുക.
- a) ആവശ്യപ്പെട്ട അളവിൽ വൃത്തം വരക്കുക.
- b) വേണ്ട കോണുകൾ 180° ന് നിന്ന് കുറച്ച അളവിൽ (120°, 130°), 3 ആരങ്ങൾ വരക്കുക
- c) ആരാഗ്രങ്ങളിൽ തൊട്ടുവരകൾ വരക്കുക

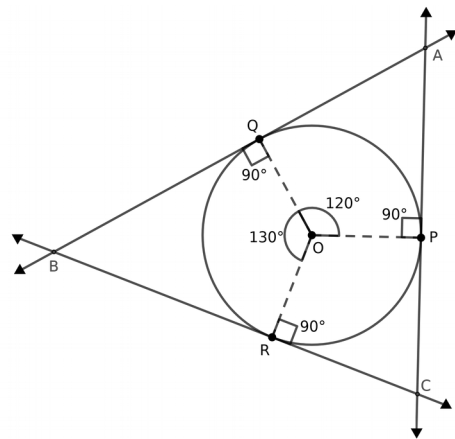

**തത്വം** പുറത്തുള്ള ബിന്ദുവിൽനിന്ന് വൃത്തത്തിലേക്കുള്ള തൊട്ടുവരകൾക്കിടയിലെ കോണം, അവയിലേക്കുള്ള ആരങ്ങൾക്കിടയിലെ കോണം കൂട്ടിയാൽ 180°. **<QBR = 180° - 130° = 50°**

**12) 4 സെ.മീ ആരത്തിൽ ഒരു വൃത്തം വരക്കുക. വശങ്ങൾ അതിനെ സ്പർശിക്കത്തക്കവിധം സമഭജ ത്രികോണം വരക്കുക.**

- a) ആവശ്യപ്പെട്ട അളവിൽ വൃത്തം വരക്കുക.
- b) വേണ്ട കോണുകൾ 180° ന് നിന്ന് കുറച്ച അളവിൽ (120°), 3 ആരങ്ങൾ വരക്കുക
- c) ആരാഗ്രങ്ങളിൽ തൊട്ടുവരകൾ വരക്കുക

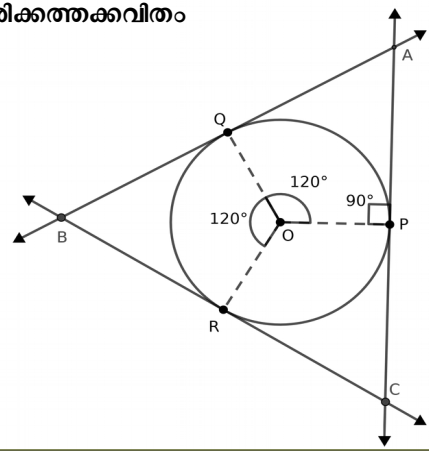

**തത്വം** പുറത്തുള്ള ബിന്ദുവിൽനിന്ന് വൃത്തത്തിലേക്കുള്ള തൊട്ടുവരകൾക്കിടയിലെ കോണം, അവയിലേക്കുള്ള ആരങ്ങൾക്കിടയിലെ കോണം കൂട്ടിയാൽ 180°. **<QAP = 180° - 120° = 60°**

**ജ്യാമിതീയ നിർമ്മിതികൾ : GEOMETRICAL CONSTRUCTIONS : STD 10**

13) ഒരു വൃത്തം വരച്ച് പരസ്പരം ലംബമായ രണ്ട് ഞാണുകൾ വരയ്ക്കുക. ഞാണുകളുടെ അഗ്രബിന്ദുക്കളിൽ തൊടുവരകൾ വരയ്ക്കുക.

- a) വൃത്തം വരച്ച് ഞാണുകൾ ഞാണുകൾ വരയ്ക്കുക.
- b) ഞാണുകളുടെ അഗ്രങ്ങളിൽ നിന്നുള്ള ആരങ്ങൾ വരയ്ക്കുക.
- c) ആരാഗ്രങ്ങളിൽ തൊടുവരകൾ വരയ്ക്കുക.

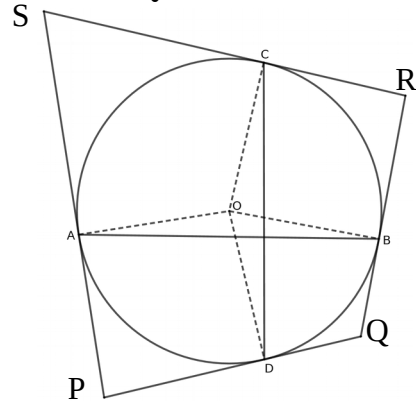

**തത്വം** വൃത്തത്തിലെ ഒരു ബിന്ദുവിൽ കൂടിയുള്ള തൊടുവര , ആ ബിന്ദുവിൽ നിന്നുള്ള ആരത്തിന് ലംബമായിരിക്കും  $\angle PDO = 90^\circ$

14) ഒരു വൃത്തം വരയ്ക്കുക. അതിൽ ഒരു ബിന്ദു അടയാളപ്പെടുത്തുക. ആരം എന്ന ആശയം ഉപയോഗിക്കാതെ അതിലൂടെ തൊടുവര വരയ്ക്കുക.

- a) ആവശ്യപ്പെട്ട അളവിൽ വൃത്തം വരയ്ക്കുക.
- b) വൃത്തത്തിൽ ഒരു ബിന്ദു അടയാളപ്പെടുത്തുക.
- c) ബിന്ദുവിലൂടെയുള്ള ഒരു ഞാൺ വരയ്ക്കുക.
- d) ഞാണിന്റെ അഗ്ര ബിന്ദുക്കൾ വൃത്തത്തിലെ മറ്റൊരു ബിന്ദുവുമായി യോജിപ്പിക്കുക.
- e) ഈ കോണളവ് അളന്നെടുത്ത് ഞാണിന്റെ മറുഭാഗത്ത് തൊടുവരയുമായി ഉണ്ടാക്കത്തക്കവിധം തൊടുവര വരയ്ക്കുക.

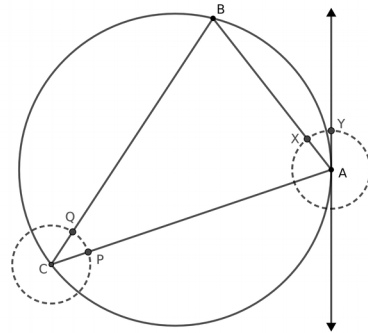

**തത്വം** വൃത്തത്തിലെ ഒരു ബിന്ദുവിലൂടെയുള്ള തൊടുവരയും ആ ബിന്ദുവിൽ നിന്നുള്ള ഞാണം തമ്മിൽ ഒരു ഭാഗത്തുണ്ടാക്കുന്ന കോൺ ഞാണിന്റെ മറുവശത്തെ വൃത്തഭാഗത്തെ കോണിന് തുല്യമാണ്  $\angle BAY = \angle BCA$

15) തൊടുവരകൾ എന്ന ആശയം ഉപയോഗിച്ച്  $36 \text{ cm}^2$  വിസ്തീർണ്ണമുള്ളതും ഒരു വശം  $7 \text{ cm}$  ആയതുമായ ചതുരം വരയ്ക്കുക.

- a) ഒരു വശം  $6 \text{ cm}$  എടുത്ത് സമചതുരം വരയ്ക്കുക.
- b) വശം AB നീട്ടി വരയ്ക്കുക.
- c) C യിൽ നിന്ന്  $7 \text{ cm}$  അകലത്തിൽ E അടയാളപ്പെടുത്തുക.
- d) BE വ്യാസമായി വൃത്തം വരയ്ക്കുക
- e) CE , CF എന്നിവ വശമായി ചതുരം വരയ്ക്കുക.

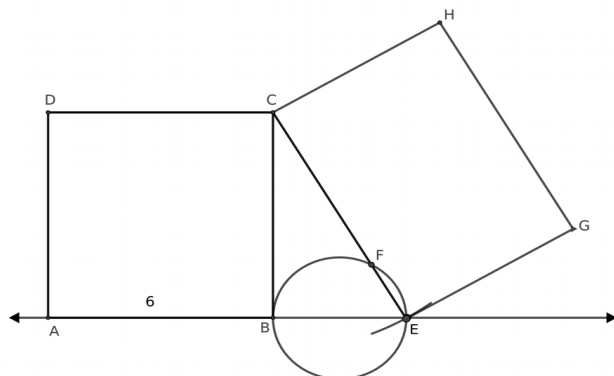

**തത്വം** P എന്ന ബിന്ദുവിൽ നിന്ന് വൃത്തത്തിലേക്കുള്ള തൊടുവരയാണ് PC. P യിൽ നിന്നുള്ള മറ്റൊരു വര വൃത്തത്തെ A, B യിൽ ഖണ്ഡിക്കുന്നുവെങ്കിൽ  $PA \times PB = PC^2$   $CF \times CE = CB^2$

# SSLC 2021 MATHEMATICS CONCEPTS AND FORMULAS

## സാധ്യതകളുടെ ഗണിതം

വ്യക്തമായ ഫലങ്ങൾ ലഭിക്കുന്ന ഒരു പ്രവർത്തനത്തിൽ ഒരു അനുകൂല ഫലം ലഭിക്കുവാനുള്ള സാധ്യത എന്നത് സൂചിപ്പിക്കുവാൻ ആകെ ഫലങ്ങളിൽ എത്ര ഭാഗം അനുകൂലഫലങ്ങൾ എന്ന ഭിന്ന സംഖ്യ ഉപയോഗിക്കുന്നു.

ഒരു നാണയം എറിഞ്ഞാൽ ആകെ രണ്ട് ഫലങ്ങൾ കിട്ടും : ഹെഡ്സ് , ടെയിൽ

ആയതിനാൽ ഹെഡ്സ് വ വരവാനുള്ള സാധ്യത =  $\frac{1}{2}$

ആയതിനാൽ ടെയിൽ വരവാനുള്ള സാധ്യത =  $\frac{1}{2}$

അതായത് , രണ്ടിനും ഒരേ സാധ്യതയാണ് =  $\frac{1}{2}$



Eg: 1 മുതൽ 6 വരെ അടയാളപ്പെടുത്തിയ സമചതുരക്കട്ട എറിഞ്ഞാൽ

ആകെ ഫലങ്ങൾ : 1,2,3,4,5,6 ( 6 എണ്ണം)

അതിലെ 3 ഫലങ്ങൾ ഒറ്റസംഖ്യകൾ ആണ് : 1,3,5 ( 3 എണ്ണം)

അതിലെ 3 ഫലങ്ങൾ ഇരട്ടസംഖ്യകൾ ആണ് : 2,4,6 ( 3 എണ്ണം)

ആയതിനാൽ ഒറ്റ സംഖ്യ വരവാനുള്ള സാധ്യത =  $\frac{3}{6}$

ആയതിനാൽ ഇരട്ട സംഖ്യ വരവാനുള്ള സാധ്യത =  $\frac{3}{6}$

അതായത് , രണ്ടിനും ഒരേ സാധ്യതയാണ് =  $\frac{1}{2}$



Eg: 1 മുതൽ 6 വരെ അടയാളപ്പെടുത്തിയ രണ്ട് സമചതുരക്കട്ട കൾ ഒരുമിച്ച് എറിഞ്ഞാൽ:

ആകെ ജോഡിഫലങ്ങൾ ? Ans : 6x6 = 6 ജോഡി

(1,1) , (1,2) , ( 1,3) , (1,4) , (1,5) , (1,6) , (2,1).....(6,5) , (6,6)

ഒരേ സംഖ്യകൾ കിട്ടുവാൻ ഉള്ള സാധ്യത :  $\frac{6}{36} = \frac{1}{6}$

എന്തെന്നാൽ (1,1) , (2,2) , (3,3) , (4,4) , (5,5) , (6,6) = ( 6 എണ്ണം)

സംഖ്യകളുടെ തുക 8 കിട്ടുവാൻ ഉള്ള സാധ്യത =  $\frac{5}{36}$

എന്തെന്നാൽ (2,6) , (3,5) , (4,4) , (5,3) , (6,2) = = ( 5 എണ്ണം)



## SSLC 2021 MATHEMATICS CONCEPTS AND FORMULAS

**Eg:** ഒരു പെട്ടിയിൽ 4 നീലയും 3 ചുവപ്പുമായി 7 പന്തുകളുണ്ട്. മറ്റൊന്നിൽ 3 ചുവപ്പും രണ്ട് നീലയും.

ഉള്ളിൽ നോക്കാതെ ഒരു പന്ത് എടുക്കുന്നു ,

a) ഒരോ പെട്ടികളിൽ നിന്നും ചുവപ്പ് പന്തുകൾ ലഭിക്കാനുള്ള

സാധ്യതകൾ എന്ത്? **Ans :**  $\frac{3}{7}, \frac{3}{5}$

ഏത് പെട്ടിയിൽനിന്നാണ് സാധ്യത കൂടുതൽ?

**Ans: Box 2** (  $\frac{15}{35}, \frac{21}{35}$  )

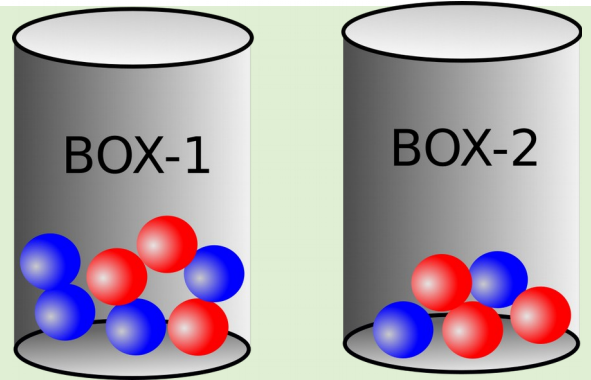

ഉള്ളിൽ നോക്കാതെ രണ്ട് പെട്ടികളിൽ നിന്നും ഒരോ പന്ത് എടുത്താൽ ,

ആകെ എത്ര വിധം ജോഡികൾ സാധ്യമാണ്? **Ans :**  $7 \times 5 = 35$

രണ്ടും ചുവപ്പ് ആകുവാൻ സാധ്യതയെന്ത്? **Ans :**  $\frac{3 \times 3}{35} = \frac{9}{35}$

വ്യത്യസ്ത നിറങ്ങളുള്ളതാവാൻ സാധ്യതയെന്ത്? **Ans :**  $\frac{(3 \times 2) + (4 \times 3)}{35} = \frac{18}{35}$

ഒരേ നിറങ്ങളുള്ളതാവൻ സാധ്യതയെന്ത്? **Ans:**  $\frac{(3 \times 3) + (4 \times 2)}{35} = \frac{17}{35}$

ഒരു സമചതുരത്തിന്റെ മധ്യബിന്ദുക്കൾ യോജിപ്പിച്ച് മറ്റൊരു സമചതുരം

വരച്ച് ഷെയ്ഡ് ചെയ്തിരിക്കുന്നു. ചിത്രത്തിൽ നോക്കാതെ സമചതുരത്തിൽ

ഒരു കത്ത് ഇട്ടാൽ അത് ഷെയ്ഡ് ചെയ്ത ഭാഗത്ത് വീഴാനുള്ള

സാധ്യതയെന്ത്? വലിയ സമചതുരത്തിന്റെ വശത്തിന്റെ നീളം  $x$  എന്ന്

എടുത്താൽ ചെറുതിന്റെ വികർണ്ണനീളം  $x$  ആയിരിക്കും.

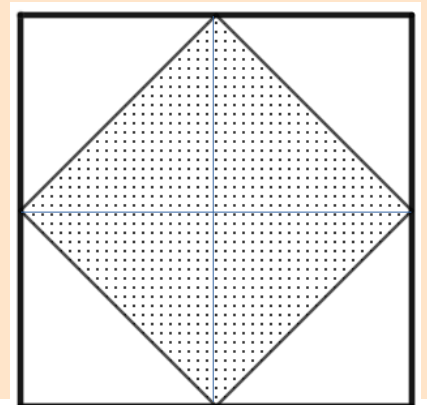

സാധ്യത = ഷെയ്ഡ് ചെയ്ത ഭാഗത്തിന്റെ പരപ്പളവ് / ആകെ പരപ്പളവ്

$$= \frac{\frac{1}{2}x^2}{x^2} = \frac{1}{2}$$

(OR)

സാധ്യത = ഷെയ്ഡ് ചെയ്ത ഭാഗത്തിന്റെ എണ്ണം / ആകെ എണ്ണം =  $\frac{4}{8} = \frac{1}{2}$



# SSLC 2021 MATHEMATICS CONCEPTS AND FORMULAS

## രണ്ടാം കൃതി സമവാക്യങ്ങൾ

### സർവ്വസമവാക്യങ്ങൾ

$$(x+a)(x+b) = x^2+(a+b)x+ab$$

$$(x+a)(x-a) = x^2 - a^2$$

$$(x+a)^2 = x^2+2ax+b^2$$

$$(x+a)^2 = x^2-2ax+b^2$$

### രണ്ടാം കൃതി സമവാക്യ പരിഹാരങ്ങൾ

$$x^2 = k, x = \pm\sqrt{k}$$

$$(x-a)^2 = k, x-a = \pm\sqrt{k}, x = a \pm \sqrt{k}$$

$$(x+a)^2 = k, x+a = \pm\sqrt{k}, x = -a \pm \sqrt{k}$$

$$ax^2+bx+c=0, x = \frac{-b \pm \sqrt{b^2-4ac}}{2a}$$

### രണ്ടാംകൃതി സമവാക്യങ്ങളുടെ പരിഹാരങ്ങൾ:

- $x^2 = 16,$   $x = \pm 4$
- $x^2 = 7,$   $x = \pm\sqrt{7}$
- $(x-1)^2 = 25,$   $x-1 = \pm 5, x = 1 \pm 5 = 1+5, 1-5 = 6, -4$
- $(x+2)^2 = 36,$   $x+2 = \pm 6, x = -2 \pm 6 = -2+6, -2-6 = 4, -8$
- $x^2-3x+2=0,$

$$x = \frac{-(-3) \pm \sqrt{(-3)^2 - 4 \times 1 \times 2}}{2 \times 1} = \frac{3 \pm \sqrt{9-8}}{2} = \frac{3 \pm \sqrt{1}}{2} = \frac{3 \pm 1}{2} = \frac{4}{2}, \frac{2}{2} = 2, 1$$

6.  $3x^2 + x - 2 = 0,$

$$x = \frac{-1 \pm \sqrt{(1)^2 - 4 \times 3 \times -2}}{2 \times 3} = \frac{-1 \pm \sqrt{1+24}}{2} = \frac{-1 \pm \sqrt{25}}{6} = \frac{-1 \pm 5}{6} = \frac{4}{6}, \frac{-6}{6} = \frac{2}{3}, -1$$

### വർഗ്ഗം പൂർത്തിയാക്കൽ രീതി

$x^2 + bx$  നോട് എന്ത് ചേർത്താൽ പൂർണ്ണവർഗ്ഗരൂപത്തിലെഴുതാം?

$$x^2 + bx + ? = (x + \dots)^2$$

$x^2 + bx$  നോട്  $(\frac{b}{2})^2$  ചേർത്താൽ പൂർണ്ണവർഗ്ഗരൂപത്തിലെഴുതാം

$$x^2 + ax + (\frac{b}{2})^2 = (x + \frac{b}{2})^2$$

$$x^2 - bx + (\frac{b}{2})^2 = (x - \frac{b}{2})^2$$

**x ന്റെ ഗുണകത്തിന്റെ പകുതിയുടെ വർഗ്ഗം കൂട്ടണം**

Eg:  $x^2 - 6x = 40$  എന്ന സമവാക്യത്തെ വർഗ്ഗം പൂർത്തിയാക്കി പരിഹാരം കാണുക

$$x^2 - 6x + (\frac{-6}{2})^2 = 40 + (\frac{-6}{2})^2, (x-3)^2 = 49, x-3 = \pm 7, x = 7+3, -7+3 = 10, -4$$

## SSLC 2021 MATHEMATICS CONCEPTS AND FORMULAS

താഴെ തന്നിരിക്കുന്ന ആശയങ്ങളെ ബീജഗണിത സമവാക്യങ്ങളാക്കി എഴുതുക.

a) തുടർച്ചയായ രണ്ട് എണ്ണൽസംഖ്യകളുടെ ഗുണനഫലം 306 :

$$x(x+1) = 306$$

b) തുടർച്ചയായ രണ്ട് ഒറ്റസംഖ്യകളുടെ ഗുണനഫലം 143 :

$$x(x+2) = 143$$

c) തുടർച്ചയായ രണ്ട് 3 ന്റെ ഗുണിതങ്ങളുടെ ഗുണനഫലം :

$$x(x+3) = 270$$

d) പൊതുവ്യത്യാസം 4 ആയ സമാന്തര ശ്രേണിയുടെ തുടർച്ചയായ രണ്ട് പദങ്ങളുടെ ഗുണനഫലം 117 :

$$x(x+4) = 117$$

e) തുടർച്ചയായ രണ്ട് ഇരട്ട സംഖ്യകളുടെ വർഗ്ഗങ്ങളുടെ തുക 100 :

$$x^2 + (x+2)^2 = 100$$

f) ഒരു ചതുരത്തിന്റെ നീളം വീതിയെക്കാൾ 3 കൂടുതലാണ്. വിസ്തീർണ്ണം  $108 \text{ cm}^2$

$$x(x+3) = 108$$

g) ഒരു മട്ടത്രികോണത്തിന്റെ ഒരു ചെറിയ വശം മറ്റേതിന്റെ ഇരട്ടിയെക്കാൾ രണ്ട് കൂടുതലാണ്.

പരപ്പളവ്  $30 \text{ cm}^2$  :

$$\frac{1}{2}x(2x+2) = 30$$

h) ഒന്നു മുതൽ തുടർച്ചയായ കുറെ എണ്ണൽസംഖ്യകളുടെ തുക 171:

$$\frac{1}{2}x(x+1) = 171$$

i) തുക 10 ആയ രണ്ട് സംഖ്യകളുടെ ഗുണനഫലം 21 :

$$x(x+10) = 21, \text{ or } (5-x)(5+x)=21$$

# SSLC 2021 MATHEMATICS CONCEPTS AND FORMULAS

## ത്രികോണമിതി

ഒരേ കൂട്ടം കോണുകളുള്ള ത്രികോണങ്ങളെ സദൃശത്രികോണങ്ങൾ എന്ന് പറയുന്നു.

ഇവയുടെ വശങ്ങൾ ഒരേ അംശബന്ധത്തിൽ ആയിരിക്കും

മാറാത്ത കോണുകളും മാറാത്ത അംശബന്ധവും

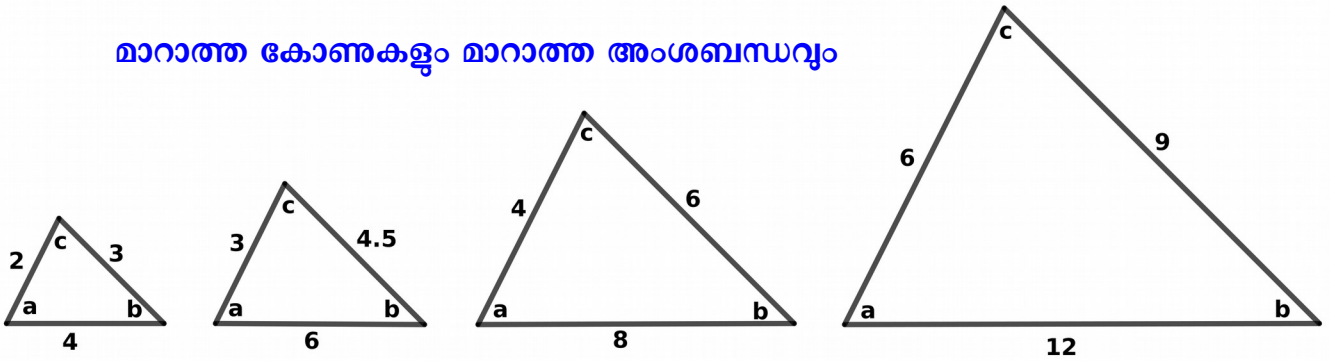

$$2 : 3 : 4 = 3 : 4.5 : 6 = 4 : 6 : 8 = 6 : 9 : 12$$

കോണുകൾ  $45^\circ, 45^\circ, 90^\circ$  വീതമുള്ള ത്രികോണങ്ങളുടെ വശങ്ങൾ

$1 : 1 : \sqrt{2}$  എന്ന അംശബന്ധത്തിലായിരിക്കും

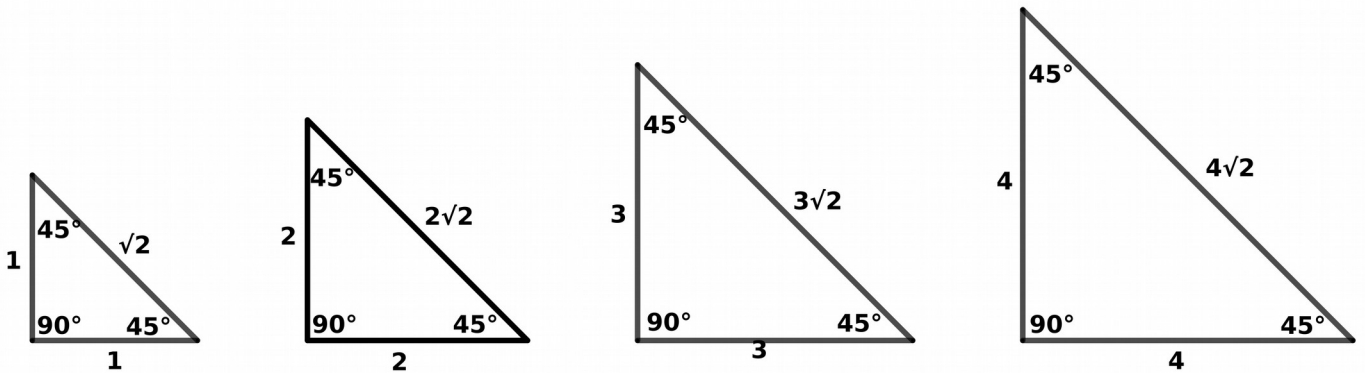

$$1 : 1 : \sqrt{2} = 2 : 2 : 2\sqrt{2} = 3 : 3 : 3\sqrt{2} = 4 : 4 : 4\sqrt{2}$$

കോണുകൾ  $30^\circ, 60^\circ, 90^\circ$  വീതമുള്ള ത്രികോണങ്ങളുടെ വശങ്ങൾ

$1 : \sqrt{3} : 2$  എന്ന അംശബന്ധത്തിലായിരിക്കും

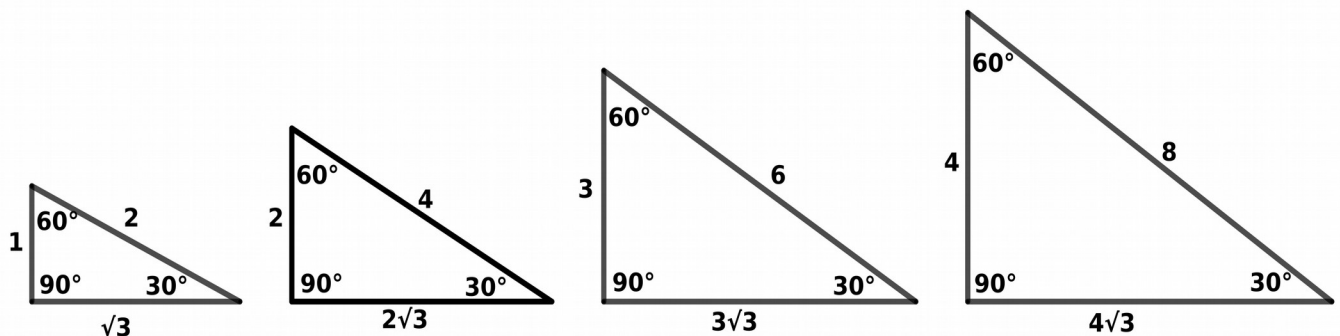

$$1 : \sqrt{3} : 2 = 2 : 2\sqrt{3} : 4 = 3 : 3\sqrt{3} : 6 = 4 : 4\sqrt{3} : 8$$

# SSLC 2021 MATHEMATICS CONCEPTS AND FORMULAS

Eg: അംശബന്ധം ഉപയോഗിച്ച് വശങ്ങളുടെ നീളം കാണുക

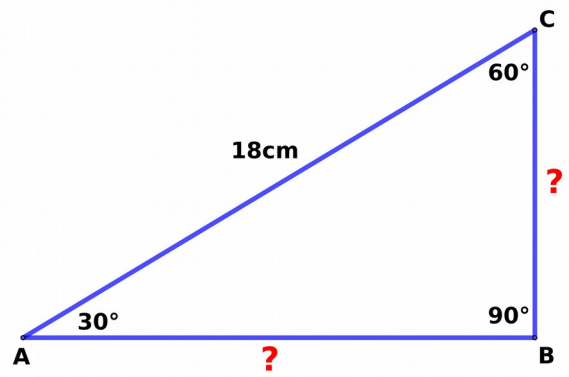
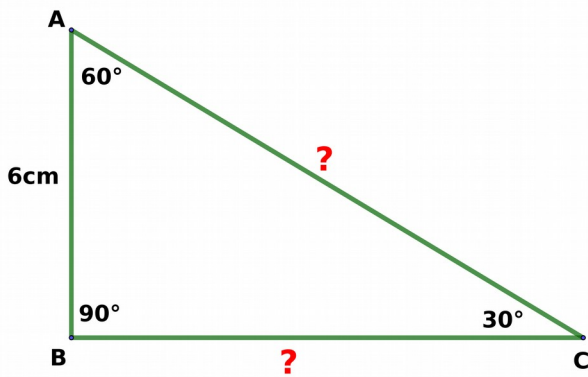

## ചോദ്യം 1

### Method-1

$$AB : BC : AC = 1 : \sqrt{3} : 2$$

$$6 : BC : AC = 6 : 6\sqrt{3} : 12$$

$$BC = 6\sqrt{3} \text{ cm}, AC = 12 \text{ cm}$$

## ചോദ്യം 2

### Method-2

$$AB : BC : AC = 1 : \sqrt{3} : 2$$

$$AB = x, BC = \sqrt{3}x, AC = 2x$$

$$AC = 18 \implies 2x = 18, x = 9$$

$$AB = x = 9, BC = \sqrt{3}x = 9\sqrt{3}$$

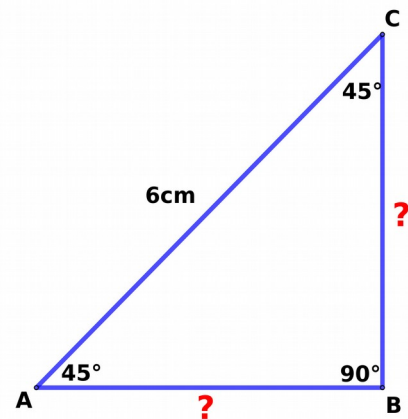
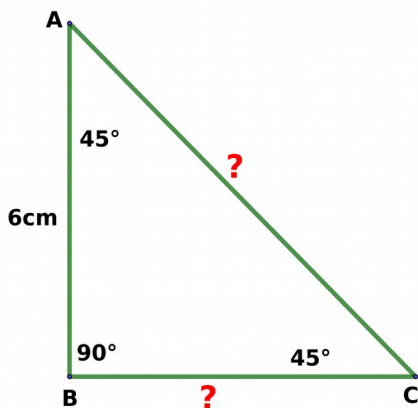

## ചോദ്യം 3

### Method-1

$$AB : BC : AC = 1 : 1 : \sqrt{2}$$

$$6 : BC : AC = 6 : 6 : 6\sqrt{2}$$

$$BC = 6 \text{ cm}, AC = 6\sqrt{2} \text{ cm}$$

## ചോദ്യം 4

### Method-2

$$AB : BC : AC = 1 : 1 : \sqrt{2}$$

$$AB = x, BC = x, AC = \sqrt{2}x$$

$$AC = 6 \implies \sqrt{2}x = 6, x = 3\sqrt{2}$$

$$AB = x = 3\sqrt{2}, BC = x = 3\sqrt{2}$$



# SSLC 2021 MATHEMATICS CONCEPTS AND FORMULAS

## പുതിയ അളവുകൾ

$$\sin A = \frac{\text{എതിർവശം}}{\text{കർണ്ണം}} = \frac{BC}{AC}$$

$$\cos A = \frac{\text{സമീപവശം}}{\text{കർണ്ണം}} = \frac{AB}{AC}$$

$$\tan A = \frac{\text{എതിർവശം}}{\text{സമീപവശം}} = \frac{BC}{AB}$$

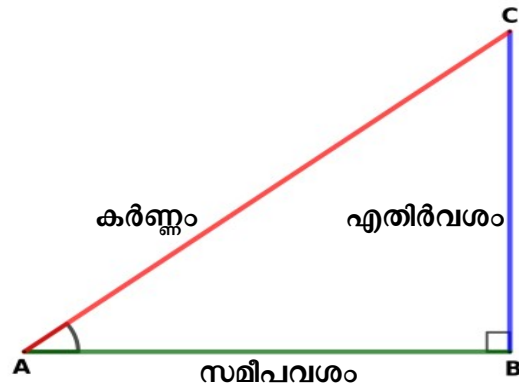

Eg : ഒരു മട്ടത്രികോണത്തിൽ  $\angle B = 90^\circ$ ,  $AB = 5\text{cm}$ ,  $BC = 12\text{cm}$ ,

$\sin A$ ,  $\cos A$ ,  $\tan A$  എന്നിവ കാണുക

Ans: പൈതഗോറസ് സിദ്ധാന്തപ്രകാരം,  $AC = \sqrt{5^2 + 12^2} = 13$

$$\sin A = \frac{12}{13}, \cos A = \frac{5}{13}, \tan A = \frac{12}{5}$$

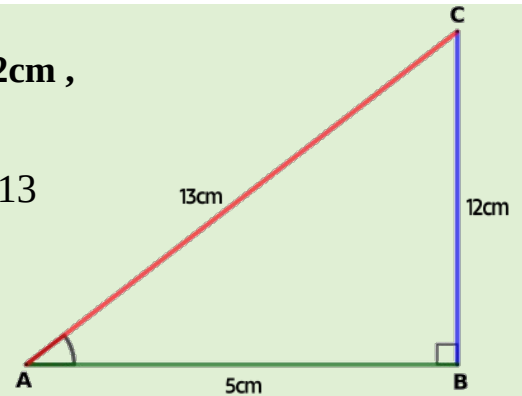

## ചില കോണുകളുടെ Sin, Cos, Tan വിലകൾ

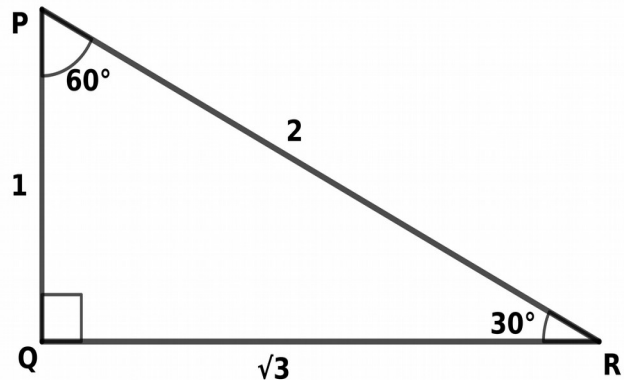
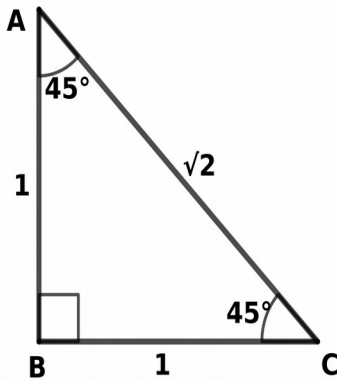

$$\sin 30 = \frac{1}{2}, \cos 30 = \frac{\sqrt{3}}{2}, \tan 30 = \frac{1}{\sqrt{3}}$$

$$\sin 45 = \frac{1}{\sqrt{2}}, \cos 45 = \frac{1}{\sqrt{2}}, \tan 45 = \frac{1}{1} = 1$$

$$\sin 60 = \frac{\sqrt{3}}{2}, \cos 60 = \frac{1}{2}, \tan 60 = \frac{\sqrt{3}}{1} = \sqrt{3}$$

## SSLC 2021 MATHEMATICS CONCEPTS AND FORMULAS

**Eg:** ത്രികോണം ABC യിൽ ,  $AB = 10\text{cm}$  ,  $AC = 6\text{cm}$  ,  $\angle A = 50^\circ$  . C യിൽ നിന്ന് AB യിലേക്കുള്ള ഉന്നതി കണ്ട് പിടിച്ച് ത്രികോണത്തിന്റെ പരപ്പളവ് കാണുക

**Ans:** C യിൽ നിന്നുള്ള ഉയരം CD വരയ്ക്കുക. അത്  $\angle A$  യുടെ എതിർ വശമായതിനാൽ സൈൻ വില ഉപയോഗിച്ച് CD കാണാൻ ശ്രമിക്കാം.

$$\sin 50 = \frac{CD}{AC} = \frac{CD}{6}$$

$$CD = 6 \times \sin 50 = 6 \times 0.766 = 4.6 \text{ cm}$$

$$A = \frac{1}{2} \times AB \times CD = \frac{1}{2} \times 10 \times 4.6 = 23 \text{ cm}^2$$

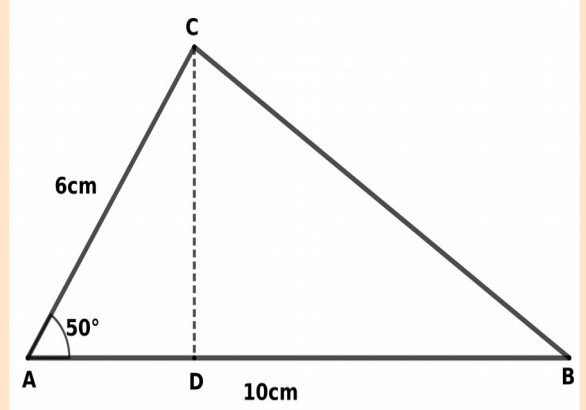

### Sin വിലയും , ഞാണം , പരിവൃത്തവ്യാസവും

ഒരു ത്രികോണത്തിന്റെ ഒരു കോണം എതിർവശവും അറിയാമെങ്കിൽ പരിവൃത്ത വ്യാസം കാണാൻ വശത്തിനെ എതിർകോണിന്റെ സൈൻ അളവ് കൊണ്ട് ഹരിച്ചാൽ മതി.

$$\frac{a}{\sin A} = \frac{b}{\sin B} = \frac{c}{\sin C} = 2r$$

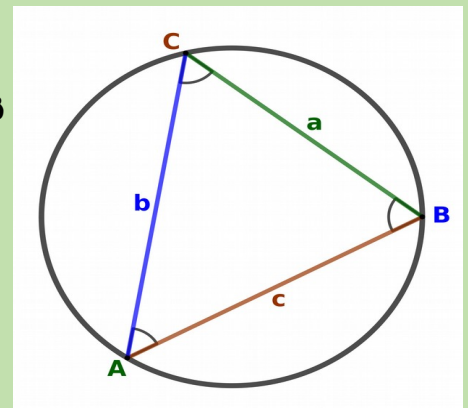

ഒരു വൃത്തത്തിലെ ഒരു ഞാണിന്റെ കേന്ദ്രകോൺ അറിയാമെങ്കിൽ അതിന്റെ നീളം കാണാൻ വൃത്തവ്യാസത്തെ കേന്ദ്രകോണിന്റെ പകുതിയുടെ സൈൻ വില കൊണ്ട് ഗുണിച്ചാൽ മതി.

$$l = 2r \sin\left(\frac{C}{2}\right)$$

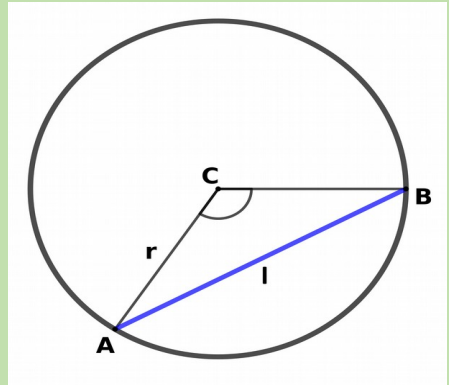

**Eg:** ഒരു ത്രികോണത്തിന്റെ രണ്ട് കോണുകൾ  $30^\circ$  ,  $70^\circ$  വീതമാണ്.  $30^\circ$  കോണിന്റെ എതിർവശം  $6\text{cm}$  നീളമുള്ളതാണെങ്കിൽ ,  $70^\circ$  കോണിന്റെ എതിർവശം എത്ര നീളമുള്ളതായിരിക്കും ? ത്രികോണത്തിന്റെ പരിവൃത്ത വ്യാസമെന്ത്?

**Ans:** പരിവൃത്തവ്യാസം

$$d = \frac{BC}{\sin A} = \frac{6}{\sin 30} = \frac{6}{1/2} = 12 \text{ cm}$$

അതേ സമയം

$$d = \frac{AC}{\sin 70}$$

$$AC = d \times \sin 70 = 12 \times 0.94 = 11.3 \text{ cm}$$

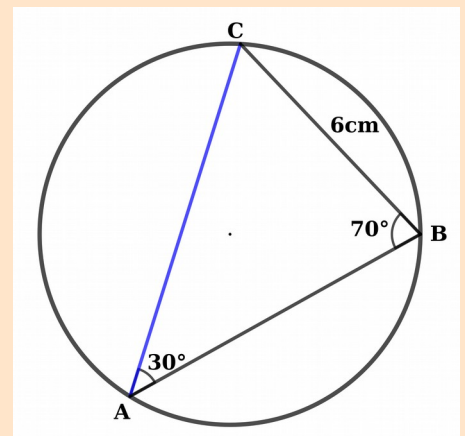

# SSLC 2021 MATHEMATICS CONCEPTS AND FORMULAS

**Eg:** 6cm ആരമുള്ള ഒരു വൃത്തത്തിൽ 120 കേന്ദ്രകോണിൽ ഒരു ഞാൺ വരക്കുകയാണെങ്കിൽ അതിന്റെ നീളമെന്തായിരിക്കും?

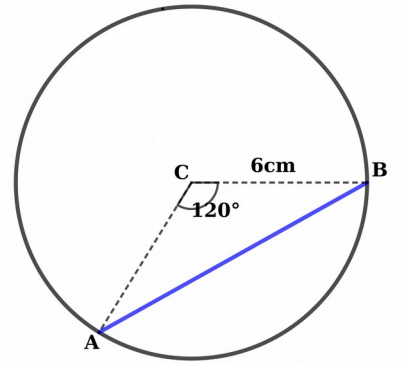

$$l = 2r \times \sin\left(\frac{C}{2}\right) = 12 \times \sin 60 = 12 \times \frac{\sqrt{3}}{2} = 6\sqrt{3} \text{ cm}^2$$

## മേൽകോണുകളും , കീഴ്കോണുകളും

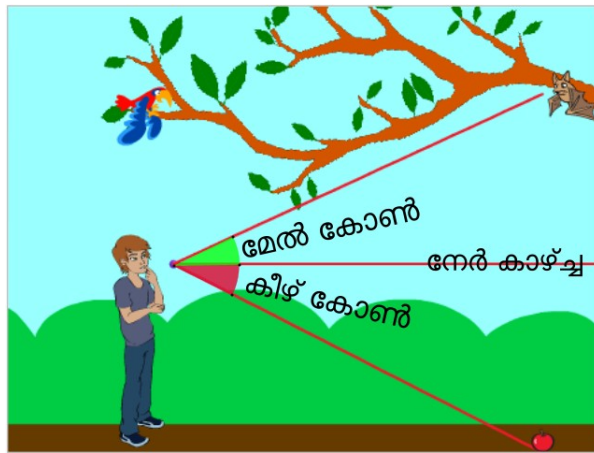

ഒരു മരത്തിന്റെ ചുവട്ടിൽനിന്ന് 6 അകലെ നില്ക്കുന്ന ഒരു കുട്ടി അതിന്റെ മുകളറ്റം 30 മേൽ കോണിൽ കാണുന്നു. കുട്ടിക്ക് 1.5 ഉയരമെങ്കിൽ മരത്തിന്റെ ഉയരമെന്ത്?

**Ans:**

$$\tan 30 = \frac{BC}{6}, BC = 6 \times \tan 30 = 6 \times 1.73 = 10.38 \text{ m}$$

$$CD = 10.38 + 1.50 = 11.88 \text{ m}$$

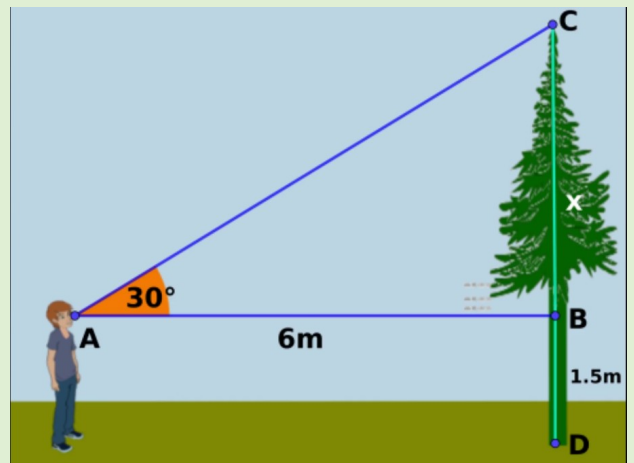

20 ഉയരമുള്ള കെട്ടിടത്തിന്റെ മുകളിൽ നിന്ന് നോക്കുന്ന കുട്ടി താഴെയുള്ള കാർ 60 കീഴ് കോണിൽ കാണുന്നു. കാർ കെട്ടിടത്തിൽ നിന്ന് എത്ര അകലെയാണ്?

$$\tan 60 = \frac{20}{AB}, AB = 20 \div \tan 60 = \frac{20}{\sqrt{3}} \text{ m}$$

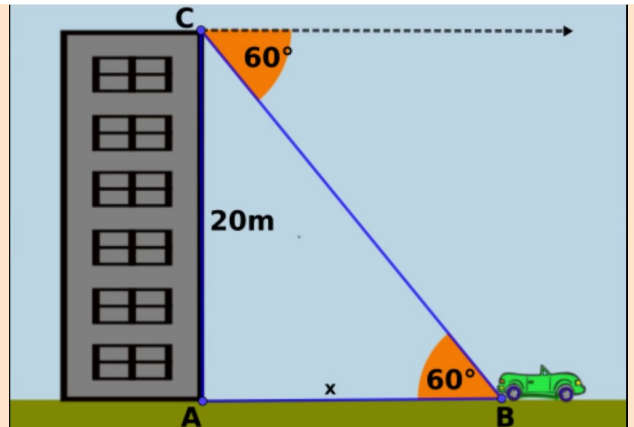

# SSLC 2021 MATHEMATICS CONCEPTS AND FORMULAS

## സൂചകസംഖ്യകൾ

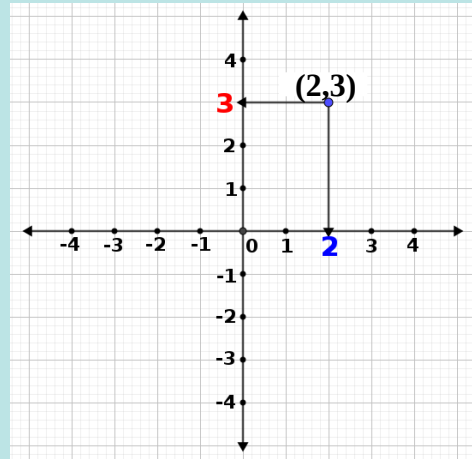
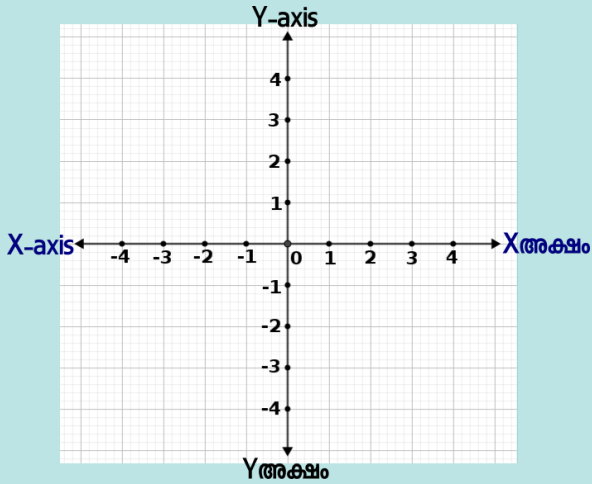

ഒരു ബിന്ദുവിന്റെ സൂചകസംഖ്യയാണ്  $(3,2)$  എങ്കിൽ, 3 എന്നത് ബിന്ദുവിന്റെ x സൂചകസംഖ്യ എന്നും 2 എന്നത് y-സൂചകസംഖ്യ എന്നും അറിയപ്പെടുന്നു. പൊതുവിൽ ഏത് ബിന്ദുവിന്റെയും സൂചകസംഖ്യയെ  $(x,y)$  എന്ന് സൂചിപ്പിക്കാം. അക്ഷങ്ങളുടെ സംഗമബിന്ദുവിനെ ആധാരബിന്ദു എന്ന് വിളിക്കുന്നു. അതിന്റെ സൂചകസംഖ്യ  $(0,0)$

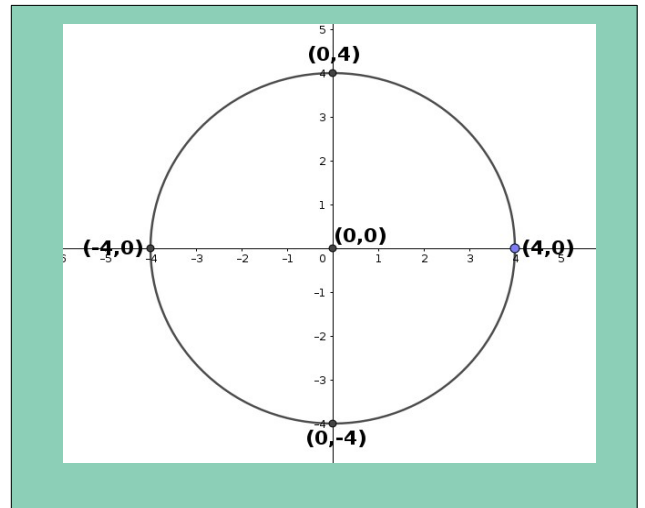
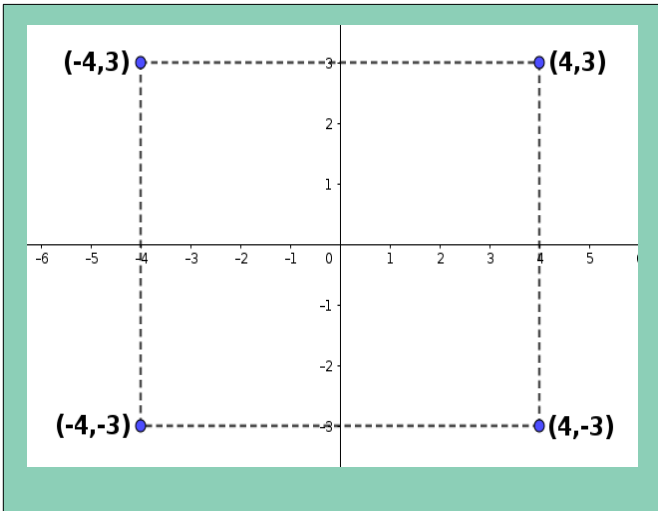

X അക്ഷത്തിലെ ബിന്ദുക്കളുടെ y-സൂചകസംഖ്യകൾ 0 ആയിരിക്കും

Eg:  $(-4,0)$ ,  $(0,0)$ ,  $(4,0)$

Y അക്ഷത്തിലെ ബിന്ദുക്കളുടെ x-സൂചകസംഖ്യകൾ 0 ആയിരിക്കും

Eg:  $(0,4)$ ,  $(0,0)$ ,  $(0,-4)$

X അക്ഷത്തിനു സമാന്തരമായ വരയിലെ ബിന്ദുക്കളുടെ y-സൂചകസംഖ്യകൾ തുല്യമായിരിക്കും

Eg:  $(-4,3)$ ,  $(0,3)$ ,  $(4,3)$

Y അക്ഷത്തിനു സമാന്തരമായ വരയിലെ ബിന്ദുക്കളുടെ x-സൂചകസംഖ്യകൾ തുല്യമായിരിക്കും

Eg:  $(4,3)$ ,  $(4,0)$ ,  $(4,-3)$



# SSLC 2021 MATHEMATICS CONCEPTS AND FORMULAS

Eg: അധാരബിന്ദു കേന്ദ്രമായി 3cm ആരത്തിൽ വരക്കുന്ന വൃത്തം സൂചകാക്ഷങ്ങളെ ഖണ്ടിക്കുന്ന ബിന്ദുക്കളുടെ സൂചകസംഖ്യകളെ എഴുതുക

Ans : A(3,0) , B(0,3) , C(-3,0) , D(0,-3)

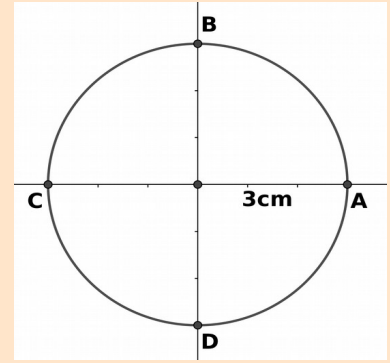

Eg: വശങ്ങൾ അക്ഷങ്ങൾക്ക് സമാന്തരമായ ഒരു ചതുരത്തിന്റെ ഒരു ജോഡി എതിർ മൂലകൾ (3,1) , (7,4) എന്നിവയാണെങ്കിൽ ശേഷിക്കുന്ന മൂലകളുടെ സൂചകസംഖ്യകൾ എഴുതുക

Ans : Q(7,1) , S(3,4)

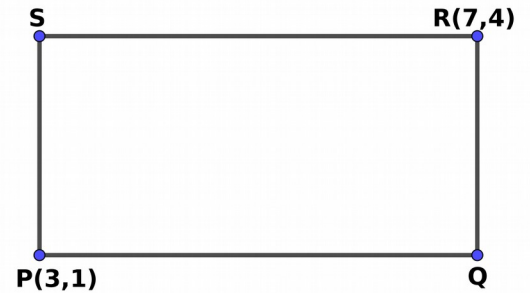

$$(x_1, y_1), (x_2, y_2)$$

എന്നീ ബിന്ദുക്കൾ തമ്മിലുള്ള അകലം

$$d = \sqrt{(x_2 - x_1)^2 + (y_2 - y_1)^2}$$

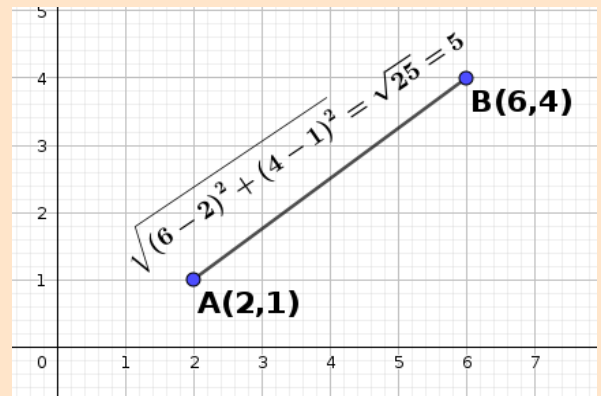

Eg: A(-1,2) , B(1,0) , C(-1,-2) , D(-3,0) എന്നീ മൂലകൾ ഒരു സമചതുരത്തിന്റേതാണോ?

$$\text{Ans: } AB = \sqrt{(1 - -1)^2 + (0 - 2)^2} = \sqrt{2^2 + (-2)^2} = \sqrt{8}$$

$$BC = \sqrt{(-1 - 1)^2 + (-2 - 0)^2} = \sqrt{(-2)^2 + (-2)^2} = \sqrt{8}$$

$$CD = \sqrt{(-3 - -1)^2 + (0 - -2)^2} = \sqrt{(-2)^2 + 2^2} = \sqrt{8}$$

$$AD = \sqrt{(-3 - -1)^2 + (0 - 2)^2} = \sqrt{(-2)^2 + (-2)^2} = \sqrt{8}$$

$$AC = \sqrt{(-1 - -1)^2 + (-2 - 2)^2} = \sqrt{0^2 + (-4)^2} = \sqrt{16} = 4$$

$$BD = \sqrt{(-3 - 1)^2 + (0 - 0)^2} = \sqrt{(-4)^2 + 0^2} = \sqrt{16} = 4$$

വശങ്ങൾ തുല്യം ,  
വികർണ്ണങ്ങൾ തുല്യം.  
ആയതിനാൽ സമചതുരം ആണ്

## SSLC 2021 MATHEMATICS CONCEPTS AND FORMULAS

$A(x_1, y_1)$  ,  $B(x_2, y_2)$  ,  $C(x_3, y_3)$  ,  $D(x_4, y_4)$  എന്നിവ ഒരു സമാന്തരികത്തിന്റെ 4 മൂലകളാണെങ്കിൽ

$x_1 + x_3 = x_2 + x_4$  ഉം  $y_1 + y_3 = y_2 + y_4$  ആയിരിക്കും .  
മറ്റൊരു തരത്തിൽ പറഞ്ഞാൽ

$$x_4 = x_1 + x_3 - x_2 \text{ ഉം } y_4 = y_1 + y_3 - y_2 \text{ ആയിരിക്കും .}$$

$$(D = A + C - B)$$

Eg: ഒരു സമാന്തരികത്തിന്റെ 3 ശീർഷങ്ങളാണ്  $P(1,3)$  ,  $Q(6,4)$  ,  $S(4,9)$  എന്നിവ , നാലാമത്തേത് കാണുക.

Ans:  $R = Q + S - P$  .  $(6+4-1, 9+4-3) = R(9,10)$

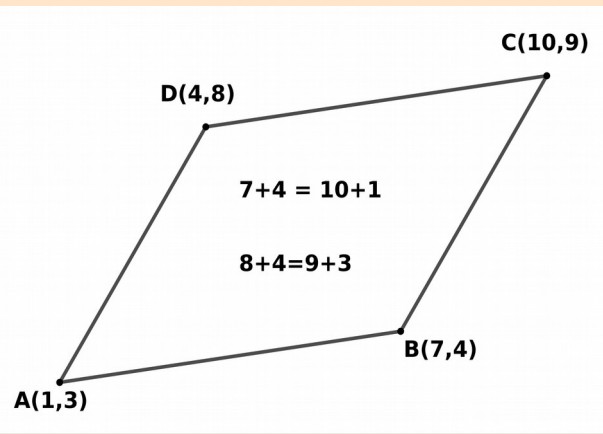

രണ്ട് ബിന്ദുക്കൾ യോജിപ്പിച്ച് വരയ്ക്കുന്ന വരയുടെ ചരിവ് എന്നാൽ അവയുടെ  $y$ -സൂചകസംഖ്യകളുടെ വ്യത്യാസത്തെ  $x$ -സൂചകസംഖ്യകളുടെ വ്യത്യാസം ഹരിച്ചുകിട്ടുന്ന സംഖ്യയാണ്

$A(x_1, y_1)$  ,  $B(x_2, y_2)$  എന്നീ ബിന്ദുക്കൾ തന്നാൽ

$$AB \text{ യുടെ ചരിവ്} = \frac{y_2 - y_1}{x_2 - x_1}$$

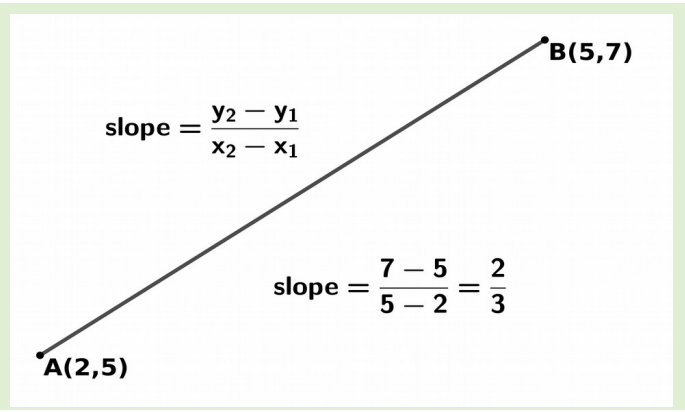

രണ്ട് വ്യത്യസ്ത വരകൾക്ക് ഒരേ ചരിവ് ആണെങ്കിൽ അവ സമാന്തരങ്ങൾ ആയിരിക്കും  
തുടർച്ചയായ രണ്ട് വരകൾക്ക് ഒരേ ചരിവ് ആണെങ്കിൽ അവ ഒരു വരയുടെ ഭാഗങ്ങൾ ആയിരിക്കും.

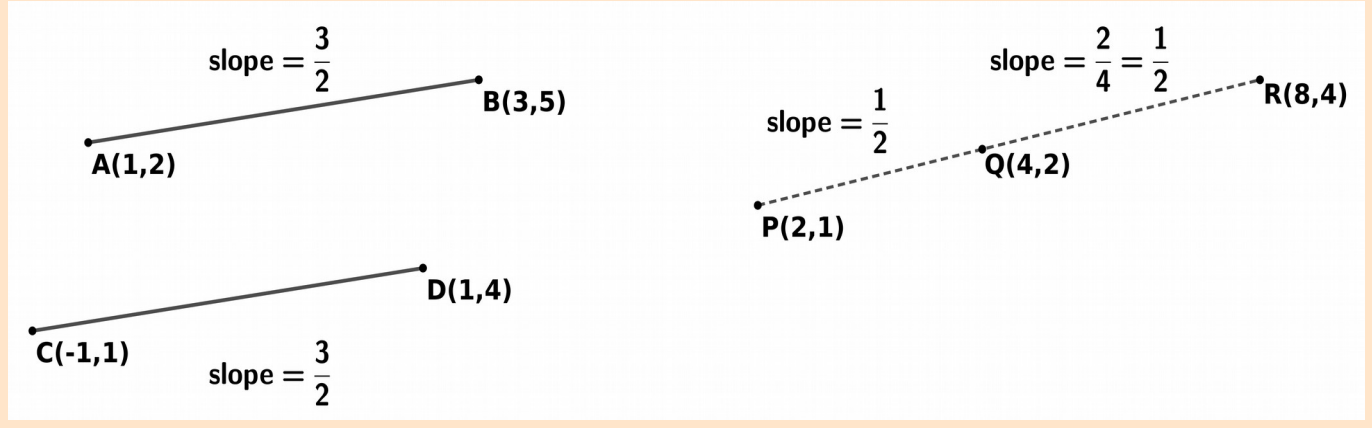

ചിത്രത്തിൽ  $AB$  യുടെ ചരിവ് =  $CD$  യുടെ ചരിവ് ആയതിനാൽ  $AB$  യും  $BC$  യും സമാന്തര വരകളാണ്  
ചിത്രത്തിൽ  $P$  ,  $Q$  ,  $R$  എന്നീ മൂന്ന് ബിന്ദുക്കളിൽ  $PQ$  യുടെ ചരിവ് =  $QR$  യുടെ ചരിവ് ആയതിനാൽ  
 $P$  ,  $Q$  ,  $R$  എന്നിവ ഒരേ വരയിലെ ബിന്ദുക്കളായിരിക്കും.

Eg:  $A(1,3)$  ,  $B(7,4)$  ,  $C(10,9)$  ,  $D(4,8)$  എന്നിവ ഒരു സമാന്തരികത്തിന്റെ ശീർഷങ്ങളാണെന്ന് തെളിയിക്കുക

Ans:  $AB$  യുടെ ചരിവ് =  $CD$  യുടെ ചരിവ് =  $1/6$  ,  $BC$  യുടെ ചരിവ് =  $AD$  യുടെ ചരിവ് =  $5/3$   
എതിർവശങ്ങൾക്ക് ഒരേ ചരിവായതിനാൽ അവ സമാന്തരങ്ങളാണ് എതിർവശങ്ങൾ സമാന്തരമായതിനാൽ  $ABCD$  ഒരു സമാന്തരികം.

## SSLC 2021 MATHEMATICS CONCEPTS AND FORMULAS

ചരിവ്  $\frac{p}{q}$  ഉള്ള ഒരു വരയിലെ ഒരു ബിന്ദുവാണ്  $(x,y)$  എങ്കിൽ അതിലെ മറ്റു രണ്ട് ബിന്ദുക്കളാണ്  $(x+q, y+p)$  ,  $(x-q, y-p)$  എന്നിവ

Eg: ഒരു വരയിലെ രണ്ട് ബിന്ദുക്കളാണ്  $(2, -3)$  ,  $(5, 1)$  എന്നിവ. ഇതിലെ മറ്റൊരു ബിന്ദു എഴുതുക.  
 Ans: വരയുടെ ചരിവ് =  $4/3$  . മറ്റൊരു ബിന്ദു =  $(5+3, 1+4) = (8,5)$

$(x_1, y_1)$  ,  $(x_2, y_2)$  എന്നീ ബിന്ദുക്കൾ യോജിപ്പിച്ച് വരക്കുന്ന വരയുടെ മധ്യബിന്ദു

$$\left(\frac{x_1+x_2}{2}, \frac{y_1+y_2}{2}\right) \text{ ആയിരിക്കും}$$

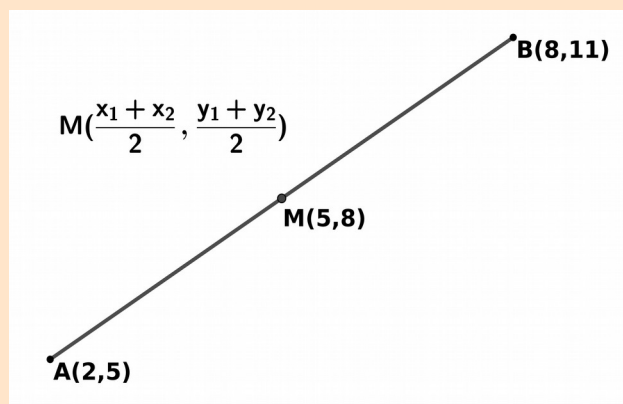

A , B എന്നിവയുടെ മധ്യബിന്ദുവാണ് M എങ്കിൽ ,  $A+B = 2M$  ,  $B = 2M - A$  എന്ന ആശയം ഉപയോഗിക്കാം

Eg: A(1,3) , B(7,4) , C(10,9) , D(4,8) എന്നിവ ഒരു സാമാന്തരികത്തിന്റെ ശീർഷങ്ങളാണെന്ന് തെളിയിക്കുക

Ans: AC യുടെ മധ്യബിന്ദു =  $(11/2, 6)$ . BD യുടെ മധ്യബിന്ദു =  $(11/2, 6)$

വികർണ്ണങ്ങൾ സമദൂരം ചെയ്യുന്ന രൂപം സാമാന്തരികമാണ്

Eg: ഒരു വൃത്തത്തിന്റെ കേന്ദ്രമാണ്  $(4,7)$ . അതിന്റെ വ്യാസത്തിന്റെ ഒരു അഗ്രബിന്ദുവാണ്  $(3, 2)$  എങ്കിൽ മറ്റേ അഗ്രബിന്ദു ഏത്? Ans:  $(2 \times 4 - 3, 2 \times 7 - 2) = (5,12)$

# SSLC 2021 MATHEMATICS CONCEPTS AND FORMULAS

ഘനരൂപങ്ങൾ

സമചതുര സ്തൂപിക

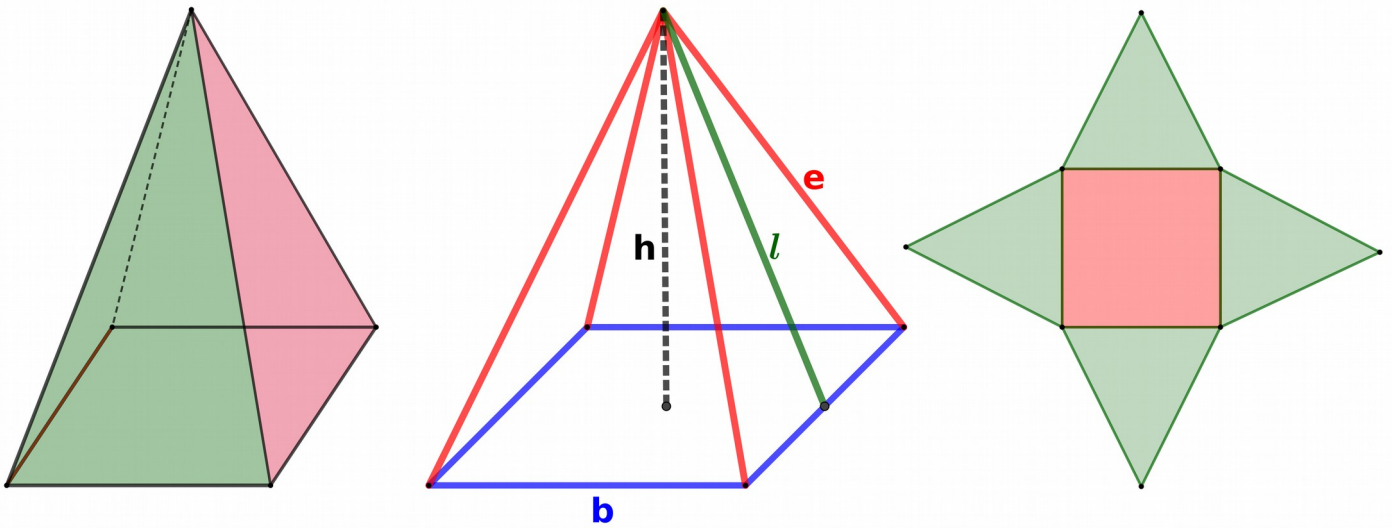

പാദം ഒരു സമചതുരം , 4 പാർശ്വമുഖങ്ങൾ തുല്യ വലുപ്പമുള്ള സമപാർശ്വത്രികോണങ്ങൾ പാദത്തിന് 4 പാദവക്കുകൾ (b) , പാർശ്വമുഖങ്ങൾക്ക് 4 പാർശ്വവക്കുകൾ (e) പാർശ്വമുഖങ്ങളുടെ ഉയരം ചരിവുയരം (l) , സ്തൂപികയുടെ ഉയരം (h)

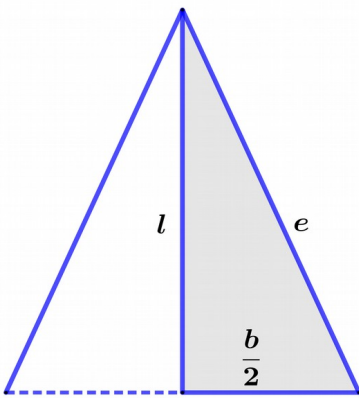

$$\left(\frac{b}{2}\right)^2 + l^2 = e^2$$

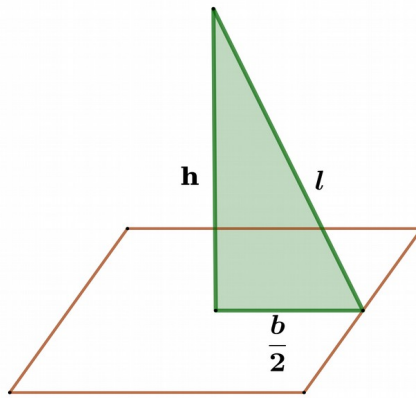

$$\left(\frac{b}{2}\right)^2 + h^2 = l^2$$

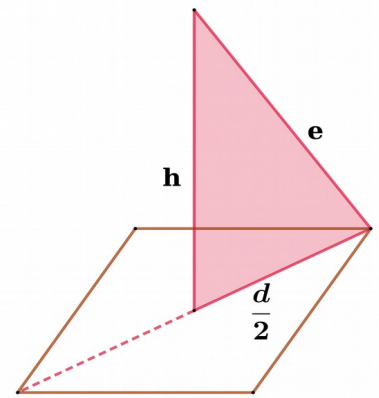

$$\left(\frac{d}{2}\right)^2 + h^2 = e^2$$

പാദ പരപ്പളവ് =  $b^2$

ഒരു പാർശ്വമുഖ പരപ്പളവ് =  $\frac{1}{2}bl$

പാർശ്വതല പരപ്പളവ് =  $2bl$

ഉപരിതല പരപ്പളവ്  $b^2+2bl$

വ്യാപ്തം =  $\frac{1}{3}b^2h$

# SSLC 2021 MATHEMATICS CONCEPTS AND FORMULAS

**Eg:** ഒരു സമചതുര സ്തൂപികയുടെ പാദവക്ക് 10cm , പാർശ്വവക്ക് 13cm , എങ്കിൽ ചരിവുതരവും പാർശ്വതല പരപ്പളവും കാണുക

**Ans :**  $b = 10$  ,  $e = 13$  ,  $\left(\frac{b}{2}\right)^2 + l^2 = e^2$  ഉപയോഗിച്ചാൽ ,  $l^2 = 13^2 - 5^2 = 144$  ,  $l = \sqrt{144} = 12\text{cm}$ .

പാർശ്വതല പരപ്പളവ് =  $2bl = 240\text{cm}^2$

**Eg:** ഒരു സമചതുര സ്തൂപികയുടെ ഉയരം 8cm , ചരിവുതരം 10cm എങ്കിൽ പാദവക്കിന്റെ നീളവും സ്തൂപികയുടെ വ്യാപ്തവും കാണുക

**Ans:**  $h = 8$  ,  $l = 10$  ,  $\left(\frac{b}{2}\right)^2 + h^2 = l^2$  ഉപയോഗിച്ചാൽ ,  $\frac{b}{2} = \sqrt{36} = 6$  ,  $b = 12\text{cm}$       $v = \frac{1}{3}b^2h = 384\text{cm}^3$

## വൃത്തസ്തൂപിക

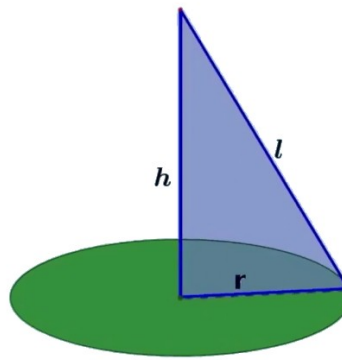
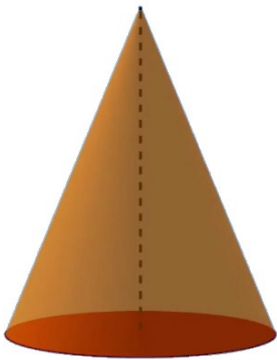

$$r^2 + h^2 = l^2$$

പാദം വൃത്തം , കൂടാതെ ഒരു വക്രമുഖവും ചേർന്നതാണ് വൃത്തസ്തൂപിക  
പാദ ആരം(r) , ചരിവുതരം(l) , സ്തൂപികയുടെ ഉയരം(h)

**R** ആരവും, **x** കേന്ദ്രകോണുമുള്ള ഒരു വൃത്താംശം ചുരുട്ടിയാണ് വൃത്തസ്തൂപിക ഉണ്ടാക്കുന്നത്. അതിന്റെ ചരിവുതരം എന്ന് പറയുന്നത് വൃത്താശ ആരം തന്നെയാണ്. കൂടാതെ സ്തൂപികയുടെ ആരം കാണാൻ മറ്റൊരു ബന്ധവും പറയാം.

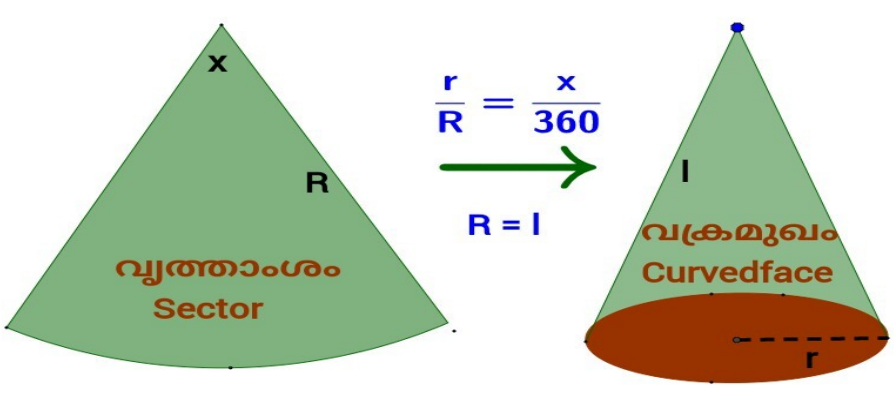

പാദപ്പരപ്പളവ് =  $\pi r^2$

വക്രതലപരപ്പളവ് =  $\pi r l$

ഉപരിതല പരപ്പളവ് =  $\pi r^2 + \pi r l$

വ്യാപ്തം =  $\frac{1}{3} \pi r^2 h$



## SSLC 2021 MATHEMATICS CONCEPTS AND FORMULAS

Eg: ഒരു വൃത്തസ്തൂപികയുടെ ആരം 6 , ഉയരം 8 , ചരിവുയരം , വക്രതലപരപ്പളവ് , വ്യാപ്തം എന്നിവ കാണുക

Ans:  $r = 6$  ,  $h = 8$  ,  $r^2 + h^2 = l^2$  ഉപയോഗിച്ചാൽ ,  $l = 10\text{cm}$ .

$$\text{വക്രതലപരപ്പളവ്} = \pi r l = 60 \pi \text{ cm}^2. \text{ വ്യാപ്തം} = \frac{1}{3} \pi r^2 h = 96\text{cm}^3.$$

Eg:  $120^\circ$  കേന്ദ്രകോണം ,  $12\text{cm}$  ആരവുമുള്ള ഒരു വൃത്താശം മടക്കിയുണ്ടാക്കുന്ന വൃത്തസ്തൂപികയുടെ ഉയരമെന്ത്?

Ans: വൃത്താശ ആരം  $R = 12$  ,  $x = 120^\circ$ . ചരിവുയരം  $l =$  വൃത്താശ ആരം  $= 12\text{cm}$  ,  $\frac{r}{l} = \frac{x}{360}$

ഉപയോഗിച്ചാൽ  $r = 4\text{cm}$ .  $r^2 + h^2 = l^2$  ഉപയോഗിച്ചാൽ ,  $h = \sqrt{(144 - 16)} = \sqrt{128} \text{ cm}$

### ഗോളവും അർധഗോളവും



$r$  ആരമുള്ള ഒരു ഗോളത്തിന്റെ ഉപരിതലവിസ്തീർണ്ണം  $= 4\pi r^2$

$$\text{വ്യാപ്തം} = \frac{4}{3} \pi r^3$$

$r$  ആരമുള്ള ഒരു അർധഗോളത്തിന്റെ പരന്ന പ്രതലത്തിന്റെ വിസ്തീർണ്ണം  $= \pi r^2$

$$\text{വക്രതലവിസ്തീർണ്ണം} = 2\pi r^2$$

$$\text{ഉപരിതലവിസ്തീർണ്ണം} = 3\pi r^2$$

$$\text{വ്യാപ്തം} = \frac{2}{3} \pi r^3$$

Eg: 6 ആരമുള്ള ഒരു ഗോളത്തിന്റെ പരപ്പളവും വ്യാപ്തവും കാണുക :

Ans:  $r = 6$  , പരപ്പളവ്  $= 4\pi r^2 = 144\pi \text{ cm}^2$ . വ്യാപ്തം  $= \frac{4}{3} \pi r^3 = 288\pi \text{ cm}^3$ .

# SSLC 2021 MATHEMATICS CONCEPTS AND FORMULAS

## ബഹുപദങ്ങൾ

ബഹുപദങ്ങളും ഘടകങ്ങളും

$$x^2+ax = x(x+a)$$

$$x^2+(a+b)x+ab = (x+a)(x+b)$$

$$x^2 - a^2 = (x+a)(x-a)$$

$$x^2+2ax+b^2 = (x+a)^2$$

$$x^2-2ax+b^2 = (x-a)^2$$

രണ്ട് ഒന്നാം കൃതി ഘടകങ്ങളുടെ ഗുണനഫലമായി എഴുതുക

$$x^2+5x = x(x+5)$$

$$x^2 - 16 = (x+4)(x-4)$$

$$x^2+6x+9 = (x+3)^2$$

$$x^2-12x+36 = (x-6)^2$$

$x^2+5x+6$  നെ രണ്ട് ഒന്നാം കൃതി ഘടകങ്ങളുടെ ഗുണനഫലമായി എഴുതുക

$$x^2 +5x +6 = (x+a) (x+b)$$

$$x^2+(a+b)x +ab = (x+a) (x+b)$$

തുക  $a+b=5$  ഉം ഗുണനഫലം  $ab=6$  ഉം ഉള്ള രണ്ട് സംഖ്യകൾ ഉൾപ്പെടുത്തി പരയുക

$$a=+3, b=+2$$

$$\text{എങ്കിൽ } x^2+5x+6 = (x+3) (x+2)$$

$x^2-5x+6$  നെ രണ്ട് ഒന്നാം കൃതി ഘടകങ്ങളുടെ ഗുണനഫലമായി എഴുതുക

$$x^2 -5x +6 = (x+a) (x+b)$$

$$x^2+(a+b)x+ab = (x+a) (x+b)$$

തുക  $a+b= -5$  ഉം ഗുണനഫലം  $ab= +6$  ഉം ഉള്ള രണ്ട് സംഖ്യകൾ ഉൾപ്പെടുത്തി പരയുക

$$a = -3, b = -2$$

$$\text{എങ്കിൽ } x^2-5x+6 = (x-3) (x-2)$$

$x^2+5x-6$  നെ രണ്ട് ഒന്നാം കൃതി ഘടകങ്ങളുടെ ഗുണനഫലമായി എഴുതുക

$$x^2 +5x -6 = (x+a) (x+b)$$

$$x^2+(a+b)x+ab = (x+a) (x+b)$$

തുക  $a+b= +5$  ഉം ഗുണനഫലം  $ab= -6$  ഉം ഉള്ള രണ്ട് സംഖ്യകൾ ഉൾപ്പെടുത്തി പരയുക

$$a = +6, b = -1$$

$$\text{എങ്കിൽ } x^2+5x-6 = (x+6) (x-1)$$

# SSLC 2021 MATHEMATICS CONCEPTS AND FORMULAS

## ശിഷ്യങ്ങളും ഘടകങ്ങളും

$p(x)$  എന്ന ബഹുപദത്തെ  $x - a$  കൊണ്ട് ഹരിച്ചാലുള്ള ശിഷ്യമാണ്  $P(a)$

$p(x)$  എന്ന ബഹുപദത്തെ  $x + a$  കൊണ്ട് ഹരിച്ചാലുള്ള ശിഷ്യമാണ്  $P(-a)$

ശിഷ്യം 0 ആണെങ്കിൽ  $P(x)$ ന്റെ ഒരു ഘടകമായിരിക്കും ആ ബഹുപദം.

അതായത്  $p(a) = 0$  ആണെങ്കിൽ  $P(x)$ ന്റെ ഒരു ഘടകമായിരിക്കും  $x - a$

$p(-a) = 0$  ആണെങ്കിൽ  $P(x)$ ന്റെ ഒരു ഘടകമായിരിക്കും  $x + a$

മറിച്ച്  $P(x)$  ന്റെ ഒരു ഘടകമാണ്  $x - a$  എങ്കിൽ  $p(a) = 0$  ആയിരിക്കും

$P(x)$  ന്റെ ഒരു ഘടകമാണ്  $x - a$  എങ്കിൽ  $p(a) = 0$  ആയിരിക്കും

$p(x)$  ഒരു ബഹുപദവും  $a$  ഒരു സംഖ്യയും ആണെങ്കിൽ

$p(x) - p(a)$  യുടെ ഒരു ഘടകമായിരിക്കും  $x - a$

$p(x) = 0$  എന്ന ബഹുപദസമവാക്യത്തിന്റെ പരിഹാരങ്ങളാണ്  $a, -b$  എങ്കിൽ

$x - a, x + b$  എന്നിവ  $p(x)$  ന്റെ ഘടകങ്ങളായിരിക്കും

Eg:  $x^3 + 2x^2 - 2x - 1$  എന്ന ബഹുപദത്തെ  $x - 2$  കൊണ്ട് ഹരിച്ചാൽ ശിഷ്യമെന്ത്?

Ans :  $R = p(+2) = (2)^3 + 2(2)^2 - 2(2) - 1 = 11$

Eg:  $P(x) = x^3 + x^2 - 4x - 4$  എന്ന ബഹുപദത്തിന്റെ ഘടകമാണോ  $x + 2$  ?

Ans:  $p(-2) = 0$ ,  $x + 2$  ഒരു ഘടകമാണ്.

Eg:  $p(x)$  എന്ന ബഹുപദത്തിന്റെ ഘടകമാണ്  $x - 2$  എങ്കിൽ  $p(2) = ?$

Ans:  $p(2) = 0$

Eg:  $P(x)$  എന്ന രണ്ടാം കൃതി ബഹുപദത്തിൽ  $P(1) = 0$ ,  $P(-2) = 0$  എങ്കിൽ 2 ഘടകങ്ങൾ എഴുതുക.

Ans:  $x - 1, x + 2$  എന്നിവയാണ് ഘടകങ്ങൾ.

Eg:  $p(x) = 0$  എന്ന ബഹുപദസമവാക്യത്തിന്റെ പരിഹാരങ്ങളാണ് 2, -3 എങ്കിൽ ബഹുപദം എഴുതുക.

Ans:  $x - 2, x + 3$  എന്നിവയാണ് ഘടകങ്ങൾ ആയതിനാൽ ബഹുപദം  $= (x - 2)(x + 3) = x^2 + x - 6$

# SSLC 2021 MATHEMATICS CONCEPTS AND FORMULAS

## സ്ഥിതിവിവരക്കണക്ക്

ഒരു കൂട്ടം സംഖ്യകളുടെ ശരാശരി മാധ്യം എന്നത് സംഖ്യകളുടെ തുകയെ എണ്ണം കോണ്ട് ഹരിച്ചത് ആണ്.  

$$\text{മാധ്യം} = \frac{\text{തുക}}{\text{എണ്ണം}} , \text{തുക} = \text{മാധ്യം} \times \text{എണ്ണം}$$

ഒരു കൂട്ടം സംഖ്യകളുടെ മധ്യം എന്നത് സംഖ്യകൾ വലുപ്പക്രമത്തിൽ എഴുതുമ്പോൾ മധ്യസ്ഥാനത്ത് വരുന്ന സംഖ്യയാണ്. മധ്യസ്ഥാനത്ത് രണ്ട് സംഖ്യകൾ വരുന്നവെങ്കിൽ അവയുടെ ശരാശരി എടുക്കണം

**Eg: മാധ്യവും മധ്യമവും കാണുക : 101 , 107 , 105 , 101 , 103 , 102 , 108**

Ans : തുക = 727 , എണ്ണം = 7 , മാധ്യം =  $727/7 = 103.8$

വലുപ്പക്രമത്തിൽ എഴുതുമ്പോൾ 101 , 101 , 102 , 103 , 105 , 107 , 108.

മധ്യം = നടുക്കുള്ളത് = 103

**Eg: മധ്യം കാണുക 101 , 107 , 105 , 101 , 103 , 102 , 108 , 104**

Ans: വലുപ്പക്രമത്തിൽ എഴുതുമ്പോൾ 101 , 101 , 102 , 103 , 104 , 105 , 107 , 108.

നടുക്കുള്ളത് = 103 , 104 . മധ്യം =  $(103+104) / 2 = 103.5$

**Eg: 30 കുട്ടികളുടെ വയസ്സിന്റെ മാധ്യം 15 ആണ്. ടീച്ചറുടേത് കൂടി ചേരുമ്പോൾ മാധ്യം 16 ആയി എങ്കിൽ ടീച്ചറുടെ വയസ്സ് എത്ര ?**

Ans: കുട്ടികളുടെ ആകെ വയസ്സ് =  $30 \times 15 = 450$  .

കുട്ടികളുടേയും ടീച്ചറുടേയും കൂടി ആകെ വയസ്സ് =  $31 \times 16 = 496$ . ടീച്ചറുടെ വയസ്സ് =  $496 - 450 = 46$

**Eg: മധ്യം കാണുക :**

|          |     |     |     |     |     |
|----------|-----|-----|-----|-----|-----|
| കൂലി     | 500 | 550 | 600 | 650 | 700 |
| പണിക്കാർ | 8   | 11  | 16  | 14  | 10  |

Ans:

|         |            |   |
|---------|------------|---|
| കൂലി    | പണിക്കാർ   | <p>ആകെ പണിക്കാർ = 59</p> <p>കൂലിക്രമത്തിൽ നിർത്തിയാൽ മധ്യസ്ഥാനത്ത് വരുന്ന ആൾ</p> <p style="text-align: center;"><math>59/2 = 29.5 = 30</math> ആമൻ</p> <p>30 ആമൻ ഉൾപ്പെടുന്ന കൂലി വിഭാഗം = 600 വരെ → 35</p> <p style="text-align: center;">30 ആമന്റെ കൂലി = 600</p> <p style="text-align: center;">മധ്യമക്കൂലി = 600</p> |
| 500 വരെ | 8          |   |
| 550 വരെ | $8+11=19$  |   |
| 600 വരെ | $19+16=35$ |   |
| 650 വരെ | $35+14=49$ |   |
| 700 വരെ | $49+10=59$ |   |